

TCA64... / TCA68...



**BOSCH**

de **Gebrauchsanleitung**  
en **Instruction for Use**  
fr **Mode d'emploi**

it **Istruzioni per l'uso**  
nl **Gebruiksaanwijzing**  
tr **Kullanma talimatı**



---

# Inhaltsverzeichnis

<b>Was Sie unbedingt beachten müssen</b> .....	<b>5</b>
Sicherheitshinweise .....	5
Entsorgung .....	5
<b>Vor dem ersten Gebrauch</b> .....	<b>6</b>
System füllen .....	6
<b>Bedienelemente</b> .....	<b>7</b>
<b>Zubereitung</b> .....	<b>10</b>
Allgemeines .....	10
Espresso-/Kaffeezubereitung mit Bohnen .....	10
Mahlwerk einstellen .....	11
Espresso-/Kaffee- zubereitung mit Pulver .....	11
Milch schäumen oder erwärmen/Latte Macchiato .....	12
Dampf zum Getränke erwärmen .....	13
Heißwasser bereiten .....	13
<b>Einstellungen ändern/Programmieren</b> .....	<b>14</b>
Programmieren .....	14
Sprache .....	15
Wasserhärte .....	15
Filter .....	16
Temperatur .....	16
Aktuelle Uhrzeit .....	17
Timer .....	17
Energiespar-Modus .....	18
Anzeige der Bezüge .....	18
RESET-Funktion .....	18
<b>System-Meldungen</b> .....	<b>19</b>
<b>Reinigen</b> .....	<b>20</b>
<b>Entkalken</b> .....	<b>23</b>
<b>Kleine Störungen selbst beheben</b> .....	<b>25</b>
<b>Garantie</b> .....	<b>26</b>
<b>English</b> .....	<b>27</b>
<b>Français</b> .....	<b>51</b>
<b>Italiano</b> .....	<b>76</b>
<b>Nederlands</b> .....	<b>100</b>
<b>Türkçe</b> .....	<b>124</b>

---

## Bedienelemente

- 1 Netzschalter
- 2 Tasten
  - a) Heißwasser /!\
  - b) Dampf ☁
- 3 Display mit 4 Funktionstasten
- 4 Taste ⏻
- 5 Bezugstaste **cafe**
- 6 Drehknopf zum Einstellen der Füllmenge  
☐ - ☐ / ☐☐ - ☐☐
- 7 Drehknopf zum Einstellen der Kaffeestärke 0 - ☉
- 8 Reinigungstaste **clean**
- 9 Entkalkungstaste **calc**

---

## Geräteteile

- 10 Schriftguthalter
- 11 Kabelstaufach
- 12 Höhenverstellbarer Kaffee-Auslauf
- 13 Aufschäumdüse
  - a Drehrad ☐☐ Milch erwärmen  
☐☐ Milch aufschäumen
  - b Markierung
  - c Obere Hülse
  - d Düsenkörper
  - e Auslaufhülse
  - f Schlauch mit Adapter
  - g Drossel
- 14 Drehknopf Kaffee-Mahlgrad
- 15 Bohnenbehälter mit Aromadeckel
- 16 Schacht für Kaffeepulver mit Deckel =  
Schacht für Reinigungstablette
- 17 Tür zur Brüheinheit
- 18 Brühgruppe
  - a) Druckknopf (rot)
  - b) Griff
- 19 Rechter Gerätedeckel
- 20 Tassenablage (Vor-Wärmefunktion)
- 21 Linker Gerätedeckel
- 22 Abnehmbarer Wassertank
- 23 Schale für Kaffeesatz (Geschirrspüler geeignet)
- 24 Schale (für Restwasser)
- 25 Tropfblech
- 26 Kontakte
- 27 Filter
- 28 Milchbehälter
  - a) Deckel Milchbehälter
  - b) Anschlussschlauch mit Adapter
- 29 Vertieftes MacchiatoBLECH  
(für Gläser bis zu 13 cm geeignet)

Nur bei TCA68... im  
Lieferumfang enthalten:

---

# Was Sie unbedingt beachten müssen

Gebrauchsanleitung sorgfältig durchlesen und im Schriftguthalter **10** aufbewahren!

Dieses Gerät ist für den Haushalt und die Verarbeitung haushaltsüblicher Mengen und nicht für den gewerblichen Gebrauch bestimmt.

## **⚠ Stromschlag-Gefahr**

Gerät nur gemäß Angaben auf dem Typenschild anschließen und betreiben.

Nur benutzen, wenn Zuleitung und Gerät keine Beschädigungen aufweisen.

Gerät nur in Innenräumen bei Raumtemperatur verwenden.

Kinder vom Gerät fern halten. Kinder beaufsichtigen, um zu verhindern, dass sie mit dem Gerät spielen.

Personen (auch Kinder) mit verminderten körperlichen Sinneswahrnehmung- oder geistigen Fähigkeiten oder mit mangelnder Erfahrung und Wissen, das Gerät nicht bedienen lassen, außer sie werden beaufsichtigt oder hatten eine Einweisung bezüglich des Gebrauchs des Gerätes durch eine Person, die für ihre Sicherheit verantwortlich ist.

Im Fehlerfall sofort den Netzstecker ziehen.

Gerät niemals in Wasser tauchen.

Reparaturen am Gerät, wie z. B. der Austausch einer beschädigten Zuleitung, dürfen nur durch unseren Kundendienst ausgeführt werden, um Gefährdungen zu vermeiden.

Nicht in das Mahlwerk greifen.

## **⚠ Verbrühungsgefahr! Verbrennungsgefahr!**

Aufschäumdüse **13** nur am Kunststoffteil anfassen und niemals auf Personen richten! Aufschäumdüse **13** kann bei Bezug von Dampf oder Heißwasser am Anfang spritzen.

Über aktuelle Entsorgungswege können Sie sich beim Fachhändler oder in der Gemeindeverwaltung informieren.

Dieses Gerät ist entsprechend der europäischen Richtlinie 2002/96/EG über Elektro- und Elektronikaltgeräte (waste electrical and electronic equipment – WEEE) gekennzeichnet. Die Richtlinie gibt den Rahmen für eine EU-weit gültige Rücknahme und Verwertung der Altgeräte vor.

---

## Sicherheitshinweise

---

## Entsorgung



---

# Vor dem ersten Gebrauch

---

## Allgemeines

Nur reines, kohlenstoffsaurefreies Wasser und vorzugsweise Espresso- oder Vollautomaten- Bohnenmischungen in die entsprechenden Behälter füllen.

Keine glasierten, karamelisierten oder mit sonstigen zuckerhaltigen Zusätzen behandelte Kaffeebohnen verwenden. Sie verstopfen das Mahlwerk.

Härte des verwendeten Wassers mit beiliegendem Prüfstreifen feststellen. Wird ein anderer Wert als Härte 4 angezeigt, das Gerät nach Inbetriebnahme entsprechend programmieren (siehe Seite 15).

Die Wasserhärte kann auch bei der örtlichen Wasserversorgung abgefragt werden.

---

## In Betrieb nehmen

- Netzstecker aus Kabelfach ziehen und anschließen.
- Wassertank **22** mit kaltem Frischwasser füllen. Markierung „max“ beachten.
- Bohnenbehälter **15** mit Kaffeebohnen befüllen.
- Netzschalter **1** auf **I** stellen.
- Taste **4** drücken.
- Das Gerät ist **betriebsbereit**, wenn die Leuchtringe der Taste **4** und der Bezugstaste **cafe 5** grün leuchten.

**Hinweis:** Bei der ersten Benutzung oder wenn das Gerät längere Zeit nicht in Betrieb war, hat die erste Tasse Kaffee noch nicht das volle Aroma und sollte deshalb nicht getrunken werden.

---

## System füllen

SYSTEM	DRUECKE
FUELLEN	WASSER

Aus Fertigungsgründen muss in einzelnen Fällen bei der ersten Inbetriebnahme das Wasserleitungssystem im Gerät noch gefüllt werden:

- Passende Tasse unter die Aufschäumdüse **13** stellen.
- Taste **2a** drücken.

SYSTEM
FUELLT

## Sprache einstellen

SPRACHE  
DEUTSCH

Um die Displayanzeige auf die gewünschte der einstellbaren Sprachen zu ändern:

- Taste **P** am Display **3** mindestens 3 Sekunden gedrückt halten.
- Taste **P** drücken, bis Anzeige blinkt.
- Mit **←** oder **→** gewünschte Sprache auswählen.
- Taste **P** zum Speichern der Sprache drücken.
- Taste **exit** drücken.

## Bedienelemente

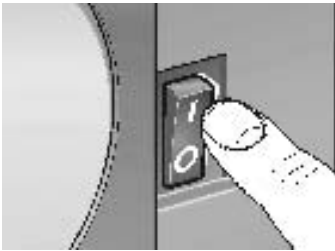

### Netzschalter 1

Der Netzschalter **1** auf der Rückseite des Gerätes schaltet die Stromzufuhr ein oder aus.

Nach Einschalten des Netzschalters leuchtet der Leuchtring der Taste **4** grün auf. Das Gerät ist im „Stand by“-Betrieb.

### Achtung

*Netzschalter während des Betriebes nicht betätigen.  
Gerät erst abschalten, wenn es in „Stand by“-Betrieb ist.*

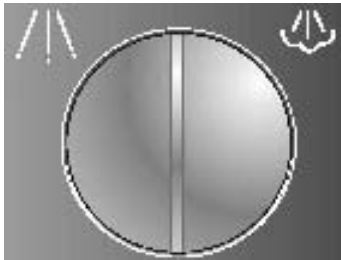

### Tasten Heißwasser **!** (2a) und Dampf **☁** (2b)

Durch Drücken der Taste **!** **2a** kann der Bezug von Heißwasser gewählt werden.

Durch Drücken der Taste **☁** **2b** kann der Bezug von Dampf gewählt werden.

### **⚠ Verbrühungsgefahr!**

*Nach Drücken **!** kann es etwas spritzen.  
Austretender Dampf ist sehr heiß.*

Die Einstellungen werden im Display angezeigt:

Bezug z. B. Kaffee

KAFFEE

WASSER  
BEZUG

Bezug Heißwasser **!**

GERÄT // ACHTUNG  
HEIZT // DAMPF

Bezug Dampf **☁**

Displayanzeigen während des kurzen Aufheizens für Dampfbezug.

DAMPF  
BEZUG



### Display 3

Das Display **3** zeigt die Einstellungen, laufenden Vorgänge und Meldungen des Gerätes an.

Das Gerät ist ab Werk mit Standardeinstellungen für optimalen Betrieb programmiert. Diese Einstellungen können verändert werden – siehe Kapitel „Einstellungen ändern/Programmieren“.



### Taste $\odot$ 4

Mit der Taste  $\odot$  **4** wird das Gerät eingeschaltet oder in „Stand by“-Betrieb versetzt.

Nach Betätigung der Taste  $\odot$  **4** heizt das Gerät auf und spült anschließend. Der Leuchtring der Taste  $\odot$  **4** blinkt während des Vorgangs.

Das Gerät spült nicht, wenn:

- es beim Einschalten noch warm war oder
- vor dem Schalten in den „Stand by“-Betrieb kein Kaffee bezogen wurde oder
- kurz vor dem Ausschalten Dampf bezogen wurde.

Heiz- und Spülvorgang werden im Display angezeigt.



Während des Kaffeebezugs ist die Taste  $\odot$  **4** mit einer **Stopp**-Funktion belegt. Durch Betätigen der Taste  $\odot$  **4** wird der Vorgang vorzeitig beendet.

**i** 4 Stunden nach dem letzten Bezug wird automatisch ein Spülvorgang eingeleitet und in den „Stand by“-Betrieb gewechselt. Diese Einstellungen können verändert werden – siehe Kapitel „Einstellungen ändern/Programmieren“.

### Bezugstaste **cafe 5**

Durch Drücken der Bezugstaste **cafe 5** kann Espresso oder Kaffee bezogen werden. Während des Bezugs blinkt der grüne Leuchtring.

Durch nochmaliges Drücken der Bezugstaste **cafe 5** wird der Kaffeebezug vorzeitig abgebrochen.





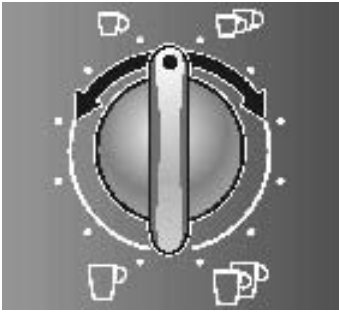

### Drehknopf zum Einstellen der Füllmenge 6

☐ – ☐ / ☐ – ☐

Mit dem Drehknopf ☐ – ☐ / ☐ – ☐ 6 wird die Flüssigkeitsmenge eingestellt.

Durch Drehen des Drehknopfes gegen den Uhrzeigersinn kann man in 6 Stufen wählen zwischen:

*KLEINER ESPRESSO*

*ESPRESSO*

*KLEINER KAFFEE*

*KAFFEE*

*GROSSER KAFFEE*

*XXL KAFFEE*

*ESPRESSO*

Durch Drehen des Drehknopfes im Uhrzeigersinn kann man in 6 Stufen jeweils 2 Tassen wählen:

*2  
ESPRESSO*

*2 KLEINE ESPRESSO*

*2 ESPRESSO*

*2 KLEINE KAFFEE*

*2 KAFFEE*

*2 GROSSE KAFFEE*

*2 XXL KAFFEE*

Zum Bezug von 2 Tassen verfügt der Auslauf 12 über zwei Auslaufdüsen.



### Drehknopf zum Einstellen der Kaffeestärke 7 ☉ – ☉

Mit dem Drehknopf ☉ – ☉ 7 wird die Menge gemahlene Kaffees ausgewählt

*SEHR MILD*

*MILD*

*NORMAL*

*NORMAL PLUS*

*STARK*

*EXTRA STARK*

*NORMAL  
PLUS*

Die gewählte Kaffeestärke wird im Display angezeigt:

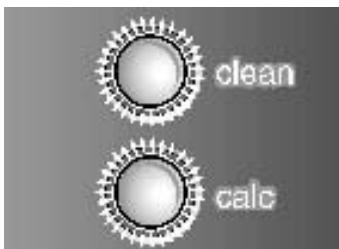

### Reinigungstaste clean 8

### Entkalkungstaste calc 9

Bei der Reinigungstaste **clean 8** und der Entkalkungstaste **calc 9** leuchtet jeweils der Leuchtring rot auf, wenn das Gerät gereinigt oder entkalkt werden muss – siehe Kapitel „Reinigen oder Entkalken“.

# Zubereitung

## Allgemeines

Dieser Espresso-/Kaffee-Vollautomat mahlt für jeden Brühvorgang frischen Kaffee.

Vorzugsweise Espresso- oder Vollautomaten-Bohnenmischungen verwenden. Kühl, luftdicht und verschlossen aufbewahren oder tiefgefrieren. Die Kaffeebohnen können auch tiefgefroren gemahlen werden.

**Tipp:** Tasse(n), vor allem kleine, dickwandige Espressotassen auf der Tassenablage **20** vorwärmen oder mit Heißwasser füllen und ausspülen.

## Espresso-/Kaffe Zubereitung mit Bohnen



- Mit dem Drehknopf ☐ – ☐ / ☐ – ☐ **6** die gewünschte Kaffee-Menge und die Anzahl der Tassen einstellen.
- Mit dem Drehknopf ☉ – ☉ **7** die bevorzugte Kaffeestärke auswählen.
- Tasse(n) unter den Auslauf **12** stellen. Bei Bedarf Höhe des Auslaufs **12** anpassen.
- Bezugstaste **cafe 5** drücken. Der Brühvorgang erfolgt nun automatisch.

**Tipp:** Bei Bezug von 2 Tassen gleichzeitig **STARK** oder **EXTRA STARK** einstellen.

- i** Durch erneutes Drücken der Bezugstaste **cafe 5** oder der Taste ☐ **4** kann der Brühvorgang vorzeitig beendet werden.

**Hinweis:** Erscheint im Display **BOHNEN FUELLEN** trotz gefülltem Bohnenbehälter, muß das Mahlwerk noch automatisch gefüllt werden – Meldung ignorieren.

- Bezugstaste **cafe 5** nochmals drücken.

## Mahlwerk einstellen

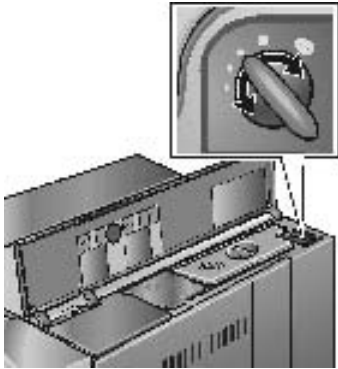

- ❑ Mit dem Drehknopf Kaffee-Mahlgrad **14** die gewünschte Feinheit des Kaffeepulvers einstellen.

### Achtung

*Den Mahlgrad nur bei laufendem Mahlwerk verstellen!  
Das Gerät kann sonst beschädigt werden.*

- ❑ Rechten Gerätedeckel **19** öffnen.
- ❑ Bezugstaste **cafe 5** drücken.
- ❑ Bei laufendem Mahlwerk den Drehknopf für den Mahlgrad in die gewünschte Richtung drehen: je kleiner die Punkte, desto feiner das Kaffeepulver.
- ❑ **i** Die neue Einstellung macht sich erst bei der zweiten oder dritten Tasse Kaffee bemerkbar.

## Espresso-/Kaffe-zubereitung mit Pulver

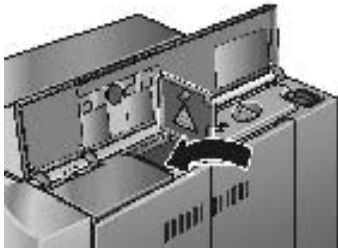

- ❑ Mit dem Drehknopf ☐ - ☐ / ☐ - ☐ **6** die gewünschte Füllmenge einstellen.
- ❑ Tasse(n) unter den Auslauf **12** stellen. Bei Bedarf Höhe des Auslaufs **12** anpassen.
- ❑ Rechten Gerätedeckel **19** und den Deckel vom Schacht für Kaffeepulver **16** öffnen.
- ❑ **Ein bis zwei** gestrichene Meßlöffel mittelfein gemahlene(n) Kaffee in den Schacht für Kaffeepulver **16** füllen.

### Achtung

*Keine ganzen Bohnen oder löslichen Kaffee einfüllen!  
Maximal zwei Meßlöffel Kaffee einfüllen.*

- ❑ Deckel vom Schacht für Kaffeepulver **16** und den rechten Gerätedeckel **19** schließen.
- ❑ Bezugstaste **cafe 5** drücken.

**Hinweis:** Für eine weitere Tasse Pulverkaffee den Vorgang wiederholen. Wird innerhalb von 90 Sekunden kein Kaffee bezogen, entleert sich die Brühkammer automatisch, um einer Überfüllung vorzubeugen. Das Gerät spült.

## Milch schäumen oder erwärmen/ Latte Macchiato

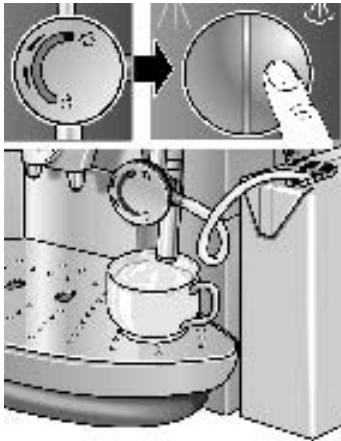

### ⚠ Verbrühungsgefahr! Verbrennungsgefahr!

Nach Drücken von ☞ kann es etwas spritzen.

Austretender Dampf ist sehr heiß.

Aufschäumdüse **13** nicht berühren oder auf Personen richten.

- Drehrad **13a** auf ☞ für Milchschaum oder ☞ für warme Milch einstellen.
- Schlauch **13f** in ein Gefäß mit ausreichend Milch tauchen.

oder  
nur TCA68...: Milchbehälter **28** mit Anschlusschlauch fest an den Düsenkörper anstecken.

- Passende Tasse unter die Aufschäumdüse **13** stellen.
- Taste ☞ **2b** drücken.  
Das Gerät heizt nun ca. 15 Sekunden auf, saugt anschließend die Milch an und schäumt bzw. erhitzt sie.
- Vorgang durch erneutes Drücken der Taste ☞ **2b** beenden, wenn die gewünschte Menge erreicht oder bevor das Milchgefäß ganz entleert ist.

### Hinweis:

Zum Reinigen der Aufschäumdüse **13** des Schlauches **13f** und des Anschlusschlauches **28b** den oben genannten Vorgang mit klarem Wasser anstatt mit Milch durchführen – siehe Kapitel „Reinigen/Aufschäumdüse Reinigen“.

Getrocknete Rückstände sind schwer zu entfernen und beeinträchtigen die Bildung des Milchschaums.

**Tipp:** Bevorzugt kalte Milch mit einem Fettgehalt von 1,5 % verwenden.

Milch-Getränke, wie z.B. Kakao, können mit der Einstellung ☞ Milch erwärmen zubereitet werden.

## Zubereitung von Latte Macchiato (nur TCA68...)



Mit dem beigelegtem (nur TCA68...) vertieften Macchiatoblech **29** hat man die Möglichkeit, auch hohe Gläser (bis ca. 13 cm) zum Beispiel für die Zubereitung von Latte Macchiato zu verwenden.

- Tropfblech **25** durch Macchiatoblech **29** ersetzen.
- Glas unter die Auslaufdüse stellen und den Milchschaum nach Anleitung beziehen.
- Anschließend das Glas unter den Kaffeeauslauf **12** stellen und die gewünschte Menge Kaffee beziehen.

## Dampf zum Getränke erwärmen

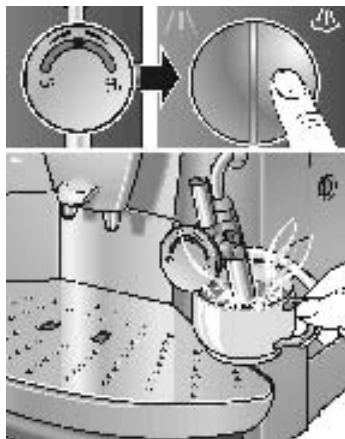

### ⚠ Verbrühungsgefahr! Verbrennungsgefahr!

Nach Drücken von ☁ kann es etwas spritzen

Austretender Dampf ist sehr heiß.

Aufschäumdüse **13** nicht berühren oder auf Personen richten.

- Drehrad **13a** auf die Mitte einstellen.
- Aufschäumdüse **13** tief in die zu erwärmende Flüssigkeit tauchen.
- Taste ☁ **2b** drücken.  
Das Gerät heizt nun ca. 15 Sekunden auf. Anschließend wird die Flüssigkeit erwärmt.
- Vorgang durch erneutes Drücken der Taste ☁ **2b** beenden.

**Hinweis:** Aufschäumdüse **13** nach dem Abkühlen sofort reinigen. Getrocknete Rückstände sind schwer zu entfernen – siehe Kapitel „Reinigen/Aufschäumdüse Reinigen“.

## Heißwasser bereiten

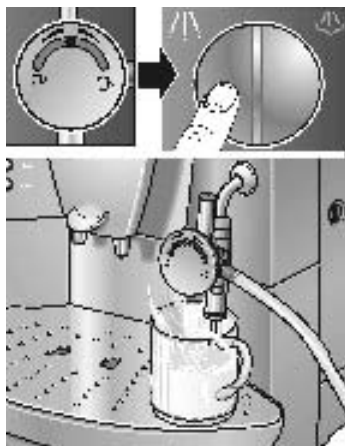

### ⚠ Verbrühungsgefahr! Verbrennungsgefahr!

Nach Drücken von !\ kann es etwas spritzen.

Austretendes Wasser ist sehr heiß.

Aufschäumdüse **13** nicht berühren oder auf Personen richten.

- Drehrad **13a** auf die Mitte einstellen.
- Passende Tasse unter die Aufschäumdüse **13** stellen.
- Taste **2a** !\ drücken und die Tasse füllen.
- Vorgang durch erneutes Drücken der Taste **2a** !\ beenden.

---

# Einstellungen ändern/Programmieren



Das Gerät ist ab Werk so eingestellt, dass ohne zusätzliche Programmierung Kaffee bezogen werden kann.

Zur Änderung dieser Grundeinstellungen die Funktionstasten unterhalb des Displays **3** verwenden.

- ← Auswahltaste
- P Zugang zum Programmier-Modus  
Einstellungen speichern
- exit Programmieren abbrechen
- Auswahltaste

## Achtung

*Während des Programmierens das Gerät nicht ausschalten. Änderungen werden sonst nicht übernommen.*

---

## Programmieren

Um die Grundeinstellungen zu ändern, muss das Gerät eingeschaltet sein.

Folgende Einstellungen können verändert werden:

- Sprache
- Wasserhärte
- Filter
- Temperatur
- Aktuelle Uhrzeit
- Timerfunktion
- Energiespar-Modus

Einstellungen ab Werk sind in diesem Kapitel grau unterlegt – hier ein Beispiel.

SPRACHE  
DEUTSCH

## Sprache

SPRACHE  
DEUTSCH

Um die Displayanzeige auf die gewünschte Sprache zu ändern:

- Taste **P** am Display **3** mindestens 3 Sekunden gedrückt halten.
- Taste **P** drücken, bis Anzeige blinkt.
- Mit **←** oder **→** gewünschte Sprache auswählen.
- Taste **P** zum Speichern der Einstellung drücken.
- Taste **exit** drücken. Zurück zur Bezugsbereitschaft.
- i** Es stehen folgende weitere Sprachen zur Verfügung:

LANGUE  
ENGLISH

LANGUE  
FRANCAIS

LINGUA  
ITALIANO

IDIOMA  
ESPAÑOL

TAAAL  
NEDERL.

SPRAK  
SVENSKA

JASYK  
RUSSKIY

## Wasserhärte

WASSER  
HAERTE 1

WASSER  
HAERTE 2

WASSER  
HAERTE 3

WASSER  
HAERTE 4

- Wasserhärte mit mitgelieferten Teststreifen feststellen, z. B.:  
 = Härte 2
- Taste **P** am Display **3** mindestens 3 Sekunden gedrückt halten.
- Mit **←** oder **→** **WASSER HAERTE** auswählen.
- Taste **P** drücken, bis die Zahl in der Anzeige blinkt.
- Mit **←** oder **→** festgestellte Härte auswählen.
- Taste **P** zum Speichern der Einstellung drücken.
- Taste **exit** drücken. Zurück zur Bezugsbereitschaft.

**Hinweis:** Die richtige Einstellung der Wasserhärte ist wichtig für das Entkalkungsprogramm.

Bei externen Wasserenthärtern in der Hausanlage oder Verwendung von bereits gefiltertem Wasser die **WASSER HAERTE 1** einstellen.

---

## Filter

FILTER  
JA/NEU

FILTER  
NEIN/ALT

Für **TCA64...** ist als Sonderzubehör für den Wassertank **22** ein Filter **27** erhältlich (Best.-Nr. 46 1732). Die dem Filter beiliegende Anweisung beachten!

Bei **TCA68...** ist der Filter **27** beigelegt.

**i** Zuerst Filter **27** einsetzen, dann Geräteeinstellung verändern.

- Taste **P** am Display **3** mindestens 3 Sekunden gedrückt halten.
- Mit **←** oder **→** **FILTER** auswählen.
- Taste **P** drücken, bis Anzeige blinkt.
- Mit **←** oder **→** auf **FILTER JA/NEU** umstellen.
- Taste **P** zum Speichern der Einstellung drücken.
- Taste **exit** drücken. Zurück zur Bezugsbereitschaft.

**Hinweis:** Verbrauchten Filter **27** sofort nach Systemmeldung **FILTER WECHSELN** oder spätestens nach 2 Monaten auswechseln oder entfernen! Wird kein neuer Filter eingesetzt, Einstellung auf **FILTER NEIN/ALT** ändern und Wasserhärte kontrollieren.

Hiermit kann die Kaffeetemperatur eingestellt werden.

- Taste **P** am Display **3** mindestens 3 Sekunden gedrückt halten.
- Mit **←** oder **→** **TEMP.** auswählen.
- Taste **P** drücken, bis Anzeige blinkt.
- Mit **←** oder **→** Einstellung vornehmen.
- Taste **P** zum Speichern der Einstellung drücken.
- Taste **exit** drücken. Zurück zur Bezugsbereitschaft.

TEMP.  
NORMAL

TEMP.  
HOCH

TEMP.  
MAXIMUM

---

## Temperatur



## Aktuelle Uhrzeit

UHRZEIT

--:--

UHRZEIT

14:39

Hiermit wird die aktuelle Uhrzeit eingespeichert. Dies ist für die Nutzung der Timer-Funktion erforderlich.

- Taste **P** am Display **3** mindestens 3 Sekunden gedrückt halten.
- Mit **←** oder **→** *UHRZEIT* auswählen.
- Taste **P** drücken, Stundenanzeige blinkt.
- Mit **←** oder **→** Einstellung vornehmen.
- Taste **P** drücken, Minutenanzeige blinkt.
- Mit **←** oder **→** Einstellung vornehmen.
- Taste **P** zum Speichern der Einstellung drücken.
- Taste **exit** drücken. Zurück zur Bezugsbereitschaft.

Die eingestellte Uhrzeit geht verloren,

- wenn der Netzstecker gezogen wird,
- das Gerät mit dem Netzschalter **1** ausgeschaltet wird,
- bei Stromausfall.

Die aktuelle Uhrzeit muss neu eingegeben werden.

## Timer

EIN UM

--:--

EIN UM

07:45

Mit dieser Funktion kann die Zeit eingestellt werden, zu der das Gerät automatisch einschaltet.

- Taste **P** am Display **3** mindestens 3 Sekunden gedrückt halten.
- Mit **←** oder **→** *EIN UM* auswählen.
- Taste **P** drücken, Stundenanzeige blinkt.
- Mit **←** oder **→** Einstellung vornehmen.
- Taste **P** drücken, Minutenanzeige blinkt.
- Mit **←** oder **→** Einstellung vornehmen.
- Taste **P** zum Speichern der Einstellung drücken.
- Taste **exit** drücken. Zurück zur Bezugsbereitschaft.

Einstellung deaktivieren:

- Mit **←** oder **→** die Zeitangabe auf --:-- stellen.

**Hinweis:** Für die Ausführung dieser Funktion muss die aktuelle Uhrzeit eingestellt sein.

- Die Einschaltzeit bleibt auch bei Stromausfall oder Betätigung des Netzschalters **1** erhalten.

## Energiespar-Modus

AUS NACH  
4 STD.

AUS NACH  
2 STD.

Mit dieser Funktion kann eingestellt werden, nach wieviel Stunden das Gerät ab dem letzten Bezug automatisch in „Stand by“-Betrieb schaltet.

- Taste **P** am Display **3** mindestens 3 Sekunden gedrückt halten.
- Mit **←** oder **→** **AUS NACH** auswählen.
- Taste **P** drücken, Stundenanzeige blinkt.
- Mit **←** oder **→** Einstellung vornehmen.
- Taste **P** zum Speichern der Einstellung drücken.
- Taste **exit** drücken. Zurück zur Bezugsbereitschaft.
- i** Die Ausschaltzeit bleibt auch bei Stromausfall oder Betätigung des Netzschalters **1** erhalten.

## Anzeige der Bezüge

BEZUEGE  
- - - 86

Hier wird die Anzahl der bereits bezogenen Espresso, Kaffee und Pulverkaffee angezeigt. Die Zählung erfolgt automatisch.

- Taste **P** am Display **3** mindestens 3 Sekunden gedrückt halten.
- Mit **←** oder **→** **BEZUEGE** auswählen.
- Taste **exit** drücken. Zurück zur Bezugsbereitschaft.
- i** Es können keine Veränderungen vorgenommen werden!

## RESET-Funktion

### Nur aus „Stand by“-Betrieb möglich

- Gleichzeitig **←** und **→** mindestens 3 Sekunden gedrückt halten – alle eigenen Speicherungen werden gelöscht.

# System-Meldungen

Das Gerät zeigt Vorgänge und Meldungen im Display **3** an.

	Bedeutung	Abhilfe
WASSER FUELLEN	Wasser fehlt.	Frisches, kaltes Wasser in den Wassertank <b>22</b> einfüllen.
	<b>Hinweis:</b> Eine kleine Restmenge Wasser bleibt immer im Wassertank <b>22</b> .	
	Wassertank <b>22</b> fehlt oder nicht richtig eingesetzt.	Wassertank <b>22</b> einsetzen
BOHNEN FUELLEN	Kaffeebohnen fehlen.	Kaffeebohnen in den Bohnenbehälter <b>15</b> einfüllen.
	<b>Hinweis:</b> Die Displayanzeige <b>BOHNEN FUELLEN</b> leuchtet so lange, bis erneut Kaffee bezogen wird.	
SYSTEM FUELLEN // DRUECKE WASSER	Wasserleitungssystem im Gerät ist leer.	Passende Tasse unter die Aufschäumdüse <b>13</b> stellen. Taste <b>/!\ 2a</b> drücken. (eventuell mehrmals).
SYSTEM ZU HEISS	System durch Dampf- bezug aufgeheizt.	System durch Bezug von Heiss- wasser <b>/!\</b> abkühlen lassen.
SCHALEN LEEREN	Schale <b>24</b> und Schale für Kaffeesatz <b>23</b> sind voll oder Kontakte <b>26</b> verschmutzt.	Schale <b>24</b> und Schale für Kaffeesatz <b>23</b> entnehmen, ausleeren und wieder einsetzen. Kontakte <b>26</b> reinigen und trocknen.
SCHALEN FEHLEN	Schale <b>24</b> und Schale für Kaffeesatz <b>23</b> fehlen.	Schale <b>24</b> und Schale für Kaffeesatz <b>23</b> bis zum Einrasten einschieben.
GERAET REINIGEN	Der Leuchtring der Reinigungstaste <b>clean 8</b> leuchtet rot auf.	Reinigungsprogramm durchführen – siehe Kapitel „Reinigen“.
GERAET VERKALKT	Der Leuchtring der Entkalkungstaste <b>calc 9</b> leuchtet rot auf.	Entkalkungsprogramm durchführen – siehe Kapitel „Entkalken“.
FILTER WECHSELN	Die Wirkung des Filters <b>27</b> ist nach 50 Litern oder nach ca. 2 Monaten erschöpft.	Filter <b>27</b> wechseln (Best.-Nr. 46 1732) oder den Betrieb ohne Filter <b>27</b> fortsetzen. Einstellungen ändern.

	Bedeutung	Abhilfe
<b>B.GRUPPE FEHLT</b>	Die Brühgruppe <b>18</b> fehlt oder ist nicht richtig eingesetzt. Der Griff <b>18b</b> der Brühgruppe ist nicht verschlossen.	Brühgruppe <b>18</b> einsetzen oder den richtigen Einbau kontrollieren. Den Griff <b>18b</b> bis zum Anschlag nach unten rechts drehen.
	<b>Hinweis:</b> Während die Meldungen <b>WASSER FUELLEN</b> , <b>B.GRUPPE FEHLT</b> , <b>SCHALEN LEEREN</b> oder <b>SCHALEN FEHLEN</b> im Display aufleuchten, kann <b>kein</b> Kaffee bezogen werden.	

# Reinigen

## Tägliche Reinigung

### ⚠ Stromschlag-Gefahr!

*Vor der Reinigung Netzstecker ziehen.*

### Achtung

*Keine Scheuermittel verwenden!*

*Das Gerät niemals in Wasser tauchen!*

*Keinen Dampfreiniger benutzen.*

- Das Gerät außen mit einem feuchten Tuch abwischen.
- Wassertank **22** ausspülen und mit frischem Wasser auffüllen.
- Schale **24** und Schale für Kaffeesatz **23** entnehmen und entleeren. Nur die Schale für Kaffeesatz **23** im Geschirrspüler reinigen!
- Kontakte **26** reinigen.
- Innenraum des Gerätes (Schalen) abwischen oder aussaugen.

**Hinweis:** Wenn das Gerät mit der Taste **⏻ 4** im kalten Zustand eingeschaltet oder nach Bezug von Kaffee in „Stand by“-Betrieb versetzt wird, spült das Gerät automatisch. Das System reinigt sich somit selbst.

## Reinigungsprogramm

GERAET  
REINIGEN

Leuchtet bei eingeschaltetem Gerät der Leuchtring der Reinigungstaste **clean 8** rot auf und erscheint im Display **3** die Meldung **GERAET REINIGEN**, ist das Gerät schnellstmöglich zu reinigen.

Zur Reinigung die beigelegte Reinigungstablette verwenden.

**Reinigungstablette erst nach Aufforderung einwerfen.**

Diese Tabletten sind speziell für dieses Gerät entwickelt und über den Kundendienst zu beziehen (Best.-Nr. 31 0575).

**i** Während des Reinigungsprogramms blinkt der Leuchtring der Reinigungstaste **clean 8**.

### Achtung

*Das Reinigungsprogramm niemals unterbrechen!  
Flüssigkeiten nicht trinken! Keinesfalls Entkalkungstabletten oder andere Entkalkungsmittel einfüllen.*

Während der Dauer des Reinigungsprogramms – ca. 15 Minuten – werden im Display **3** Vorgänge und Handlungsanweisungen angezeigt.

### Reinigungsprogramm starten

- Wassertank **22** ganz füllen.
- Reinigungstaste **clean 8** mindestens **3 Sekunden** gedrückt halten.
- Schale **24** und Schale für Kaffeesatz **23** entleeren und wieder einsetzen.

GERAET  
REINIGT

**Hinweis:** Das Gerät reinigt automatisch. Nächste Displayanzeige abwarten (ca. 1 Minute).

- Rechten Gerätedeckel **19** und Deckel vom Schacht für Kaffeepulver **16** öffnen.
- Eine** Reinigungstablette in Schacht **16** einwerfen.
- Deckel vom Schacht für Kaffeepulver **16** und den rechten Gerätedeckel **19** schließen.
- Bezugstaste **cafe 5** drücken.

TAB IN // DECKEL  
SCHACHT // ZU

**Hinweis:** Das Gerät reinigt automatisch. Nächste Displayanzeige abwarten (ca. 10 Minuten).

DRUECKE  
CAFE

- Schale **24** und Schale für Kaffeesatz **23** entleeren und wieder einsetzen.

GERAET  
REINIGT

Der Reinigungsvorgang ist abgeschlossen. Der Leuchtring der Reinigungstaste **clean 8** ist erloschen. Das Gerät ist wieder betriebsbereit.

SCHALEN  
LEEREN

KAFFEE

## Aufschäumdüse reinigen

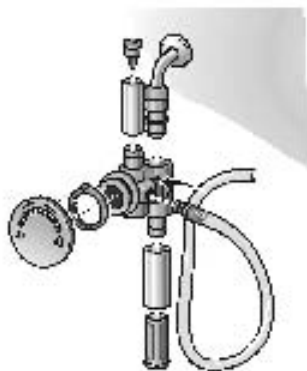

### Achtung

Die Aufschäumdüse **13** nach jedem Gebrauch reinigen.

- ❑ Schlauch **13f** in ein Gefäß mit warmem Wasser tauchen.
- ❑ Passendes Gefäß unter die Aufschäumdüse **13** stellen.
- ❑ Taste  **2b** drücken.

### **Verbrühungsgefahr! Verbrennungsgefahr!**

Nach Drücken von  kann es etwas spritzen.

Austretender Dampf ist sehr heiß.

Aufschäumdüse **13** nicht berühren oder auf Personen richten.

- ❑ Ca. 1 Tasse Wasser durchlaufen lassen.
- ❑ Vorgang durch erneutes Drücken der Taste  **2b** beenden.
- ❑ Aufschäumdüse **13** nach Abkühlen außen abwischen.
- ❑ Die Aufschäumdüse **13** zum gründlichen Reinigen zerlegen.

## Brühgruppe reinigen

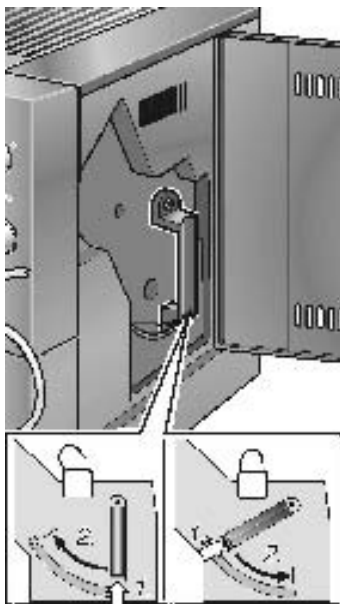

Zusätzlich zum automatischen Reinigungsprogramm kann die Brühgruppe zum Reinigen entnommen werden.

- ❑ Gerät mit Taste  **4** ausschalten.
- ❑ Netzschalter **1** auf 0 stellen.
- ❑ Tür zur Brühgruppe **17** mit einer Münze öffnen.
- ❑ Den roten Knopf **18a** gedrückt halten und den Griff **18b** nach oben drehen, bis er hörbar einrastet.
- ❑ Die Brühgruppe **18** am Griff vorsichtig herausnehmen und unter fließendem Wasser reinigen.

### **Wichtig:**

Ohne Spülmittel reinigen und nicht in den Geschirrspüler geben.

- ❑ Den Geräte-Innenraum aussaugen oder mit einem feuchten Tuch abwischen.
- ❑ Brühgruppe **18** und Geräte-Innenraum trocknen lassen.
- ❑ Die Brühgruppe bis zum Anschlag einsetzen.
- ❑ Den roten Knopf **18a** gedrückt halten und den Griff **18b** bis zum Anschlag nach unten drehen. Die Brühgruppe ist gesichert.
- ❑ Die Tür zur Brühgruppe **17** mit einer Münze verschließen.

# Entkalken

GERAET  
VERKALKT

Leuchtet bei eingeschaltetem Gerät der Leuchtring der Entkalkungstaste **calc 9** rot auf und erscheint im Display die Meldung **GERAET VERKALKT**, das Gerät unverzüglich entkalken. Wird das Gerät nicht nach Anweisung entkalkt, kann es beschädigt werden.

## Achtung

*Niemals mit Essig oder Mitteln auf Essigbasis entkalken!  
Keine Reinigungstabletten verwenden.  
Das Entkalkungsprogramm niemals unterbrechen!  
Flüssigkeiten nicht trinken!*

- i** Ein Entkalkungsmittel ist im Lieferumfang enthalten, Speziell entwickelte und geeignete Mittel sind über den Kundendienst zu beziehen (Best.-Nr.: 31 0817).
- i** Der Leuchtring der Entkalkungstaste **calc 9** blinkt während des Entkalkungsprogramms.

FILTER  
NEIN/ALT

## Achtung

Das Entkalkungsprogramm startet nur in der Programmierung **FILTER NEIN/ALT**.

## Keinesfalls mit eingesetztem Filter entkalken.

Während der Dauer des Entkalkungsprogramms – ca. 35 Minuten – werden im Display **3** Vorgänge und Handlungsanweisungen angezeigt.  
Die angegebenen Zeiten können abweichen.

GERAET  
VERKALKT // KAFFEE

SCHALEN // FILTER  
LEEREN // HERAUS

## Entkalkungsprogrammstarten

- Entkalkungstaste **calc 9** **mindestens 3 Sekunden** gedrückt halten.
- Schale **24** und Schale für Kaffeesatz **23** entleeren und wieder einsetzen.
- Filter **27** herausnehmen.
- Wassertank **22** mit Wasser füllen und Entkalkungsmittel zugeben (gesamte Flüssigkeitsmenge 0,5 Liter)  
oder
- 0,5 Liter fertige Entkalkungsmischung zugeben.
- i** Bei Verwendung von Tabletten diese in lauwarmes Wasser geben und warten, bis sie aufgelöst sind.
- Entsprechend großes Auffanggefäß unter Aufschäumdüse **13** stellen.

ANTIKALK // DRUECKE  
IN TANK // WASSER

GERAET  
ENTKALKT

SCHALEN  
LEEREN

WASSER  
FUELLEN

DRUECKE  
WASSER

GERAET  
ENTKALKT

SCHALEN // KONTAKTE  
LEEREN // REINIGEN

GERAET  
SPUELT

KAFFEE

- Taste **/\ 2a** drücken.

**Hinweis:** Gerät entkalkt automatisch. Entkalkungslösung fließt in Intervallen zuerst in das Auffanggefäß und anschließend in die Schale **24**.

Nächste Anzeige im Display **3** abwarten (ca. 25 Minuten).

- Schale **24** und Schale für Kaffeesatz **23** entleeren und wieder einsetzen.
- Wassertank **22** ausspülen, mit frischem Wasser bis zur Markierung **max** füllen und wieder einsetzen.
- Auffanggefäß ausleeren und wieder unter die Aufschäumdüse **13** stellen.
- Taste **/\ 2a** drücken.

**Hinweis:** Gerät spült automatisch. Wasser fließt in Intervallen zuerst in das Auffanggefäß und anschließend in die Schale **24**.

Nächste Anzeige im Display **3** abwarten (ca. 7 Minuten).

- Schale **24** und Schale für Kaffeesatz **23** entleeren.
- Kontakte **26** reinigen und trocknen.
- Schale **24** und Schale für Kaffeesatz **23** wieder einsetzen.
- Spritzer auf Aufschäumdüse **13** und Gerät abwischen.

**Hinweis:** Gerät spült automatisch.

Der Entkalkungsvorgang ist abgeschlossen. Der Leuchtring der Entkalkungstaste **calc 9** ist erloschen. Das Gerät ist wieder betriebsbereit.



# Kleine Störungen selbst beheben

Störung	Ursache	Abhilfe
Displayanzeige <b>BOHNEN FUELLEN</b> trotz gefülltem Bohnenbehälter.	Mahlwerk ist noch nicht automatisch gefüllt worden.	Bezugstaste <b>cafe 5</b> nochmals drücken.
	Mahlgrad ist zu fein eingestellt und der Drehknopf Kaffeestärke ist SEHR MILD gewählt.	Mahlgrad gröber stellen und/oder Kaffee stärker wählen.
Kein Heißwasser- oder Dampfbezug möglich.	Aufschäumdüse <b>13</b> ist verstopft.	Aufschäumdüse <b>13</b> gründlich reinigen.
Zu wenig Schaum oder zu flüssiger Schaum.	Aufschäumdüse <b>13</b> ist verstopft.	Aufschäumdüse <b>13</b> gründlich reinigen.
	Verstopfte Drossel <b>13g</b> oder verstopftes Drehrad <b>13a</b> .	Einzelteile gründlich von Milchrückständen befreien.
	Ungeeignete Milch.	Kalte Milch mit 1,5 % Fettgehalt verwenden.
Kaffee läuft nur tropfenweise.	Mahlgrad zu fein.	Mahlgrad gröber einstellen.
	Pulverkaffee zu fein.	Gröberes Kaffeepulver verwenden.
Kaffee hat keine „Crema“ (Schaumschicht).	Ungeeignete Kaffeesorte.	Kaffeesorte wechseln.
	Bohnen nicht mehr röstfrisch.	Frische Bohnen verwenden.
	Mahlgrad nicht auf Kaffeebohnen abgestimmt.	Mahlgrad optimieren.
Mahlwerk mahlt keine Kaffeebohnen.	Bohnen fallen nicht ins Mahlwerk (zu ölig).	Leicht an den Bohnenbehälter klopfen.
		Eventuell Kaffeesorte wechseln. Bei geleertem Bohnenbehälter diesen mit einem trockenem Tuch auswischen.
Entkalkungsprogramm startet nicht.	Aktuelle Programmierung ist auf: <b>FILTER JA/NEU</b> oder Displayanzeige <b>FILTER WECHSELN</b> .	Programmierung auf <b>FILTER NEIN/ALT</b> stellen – Nie mit eingesetztem Filter entkalken.
	System zu heiß.	Heisswasser beziehen.
Reinigungsprogramm startet nicht.	System zu heiß.	Heisswasser beziehen.
	Displayanzeige <b>FILTER WECHSELN</b> .	Filter auswechseln.
Lautes Geräusch des Mahlwerks.	Fremdkörper im Mahlwerk (z. B. Steinchen, die auch bei erlesenen Kaffeesorten vorkommen).	Hotline kontaktieren. <b>Hinweis:</b> Pulverkaffee kann weiterhin zubereitet werden.

Störung	Ursache	Abhilfe
Displayanzeige <b>B.GRUPPE FEHLT</b>	Siehe unter "System-Meldungen"	
Displayanzeige <b>STÖRUNG 1</b>	Gerät zu kalt.	Erwärmung des Gerätes auf Raumtemperatur abwarten.
Displayanzeige <b>STÖRUNG 5</b> oder <b>STÖRUNG 8</b>	Technische Störung.	Mit dem Netzschalter <b>1</b> das Gerät für mindestens 10 Sekunden abschalten.
<b>Können Störungen nicht behoben werden, unbedingt die Hotline anrufen! Telefon Nr. 0 18 05 54 74 36</b>		

## Frostschutz

**⚠ Um Schäden durch Frosteinwirkung bei Transport und Lagerung zu vermeiden, muss das Gerät vorher vollständig entleert werden.**

- i** Das Gerät muss betriebsbereit sein, der Wassertank gefüllt.
- Ein großes, schmales Gefäß unter die Aufschäumdüse **13** stellen.
- Taste  **2b** drücken.
- Wassertank **22** abnehmen.
- Warten, bis im Display **WASSER FÜLLEN** erscheint.
- Das Gerät ausschalten.

## Garantie

Für dieses Gerät gelten die von unserer jeweils zuständigen Landesvertretung herausgegebenen Garantiebedingungen, in dem das Gerät gekauft wurde. Sie können die Garantiebedingungen jederzeit über Ihren Fachhändler, bei dem Sie das Gerät gekauft haben, oder direkt bei unserer Landesvertretung anfordern. Die Garantiebedingungen für Deutschland und die Adressen finden Sie auf der Hefrückseite.

Darüber hinaus sind die Garantiebedingungen auch im Internet unter der benannten Webadresse hinterlegt. Für die Inanspruchnahme von Garantieleistungen ist in jedem Fall die Vorlage des Kaufbeleges erforderlich.

Änderungen vorbehalten





---

# Table of Contents

<b>Important information</b> .....	<b>29</b>
Safety instructions .....	29
Disposal .....	29
<b>Before using your appliance for the first time</b> .....	<b>30</b>
Filling up the pipe system .....	30
<b>Controls</b> .....	<b>31</b>
<b>Preparation</b> .....	<b>34</b>
General .....	34
Preparing espresso/coffee with beans .....	34
Adjusting the grinding unit .....	35
Preparing espresso/coffee with powder .....	35
Froth or warm up milk/Latte macchiato .....	36
Steam for heating drinks .....	37
Preparing hot water .....	37
<b>Changing settings/programming</b> .....	<b>38</b>
Programming .....	38
Language .....	39
Water hardness .....	39
Filter setting .....	40
Temperature .....	40
Current time .....	41
Timer .....	41
Energy saving mode .....	42
Displaying number of brews .....	42
RESET function .....	42
<b>System messages</b> .....	<b>43</b>
<b>Cleaning the appliance</b> .....	<b>44</b>
<b>Descaling the appliance</b> .....	<b>47</b>
<b>Eliminating minor faults yourself</b> .....	<b>49</b>
<b>Guarantee</b> .....	<b>50</b>
<b>Deutsch</b> .....	<b>3</b>
<b>Français</b> .....	<b>51</b>
<b>Italiano</b> .....	<b>76</b>
<b>Nederlands</b> .....	<b>100</b>
<b>Türkçe</b> .....	<b>124</b>



---

## Controls

- 1 Mains switch
- 2 Buttons
  - a) Hot water 
  - b) Steam 
- 3 Display with 4 function buttons
- 4 button 
- 5 "on" button **cafe**
- 6 Rotary knob for adjusting the filling quantity  

- 7 Rotary knob for adjusting the coffee strength 
- 8 Cleaning button **clean**
- 9 Descaling button **calc**

---

## Appliance components

- 10 Document holder
- 11 Cord store
- 12 Height-adjustable coffee outlet
- 13 Froth nozzle
  - a Rotary knob  Warming up milk  
 Frothing up milk
  - b Mark
  - c Upper sleeve
  - d Nozzle body
  - e Outlet nozzle
  - f Hose with adapter
  - g Choke
- 14 Rotary knob for degree of ground coffee
- 15 Bean container with aroma cover
- 16 Ground coffee duct with cover = cleaning tablet duct
- 17 Door for brewing unit
- 18 Brewing unit
  - a) Push button (red)
  - b) Handle
- 19 Right cover of the appliance
- 20 Cup shelf (pre-warming function)
- 21 Left cover of the appliance
- 22 Detachable water tank
- 23 Coffee dregs tray (dishwasher-proof)
- 24 Tray (for residual water)
- 25 Drip plate
- 26 Contacts
- 27 Filter setting
- 28 Milk container
  - a) Lid for milk container
  - b) Connection hose with adapter
- 29 Sunken macchiato plate  
(suitable for glasses up to 13 cm high)

Applies only to TCA68...  
contained where supplied:

---

# Important information

Please read these operating instructions carefully and keep in the document holder **10**!

This appliance is designed for domestic use and for processing normal quantities of food and not for industrial use.

## **⚠ Risk of electric shock**

Connect and operate the appliance only in accordance with the specifications on the rating plate.

Do not use the appliance if the power cord or appliance is damaged.

Use the appliance inside and at room temperature only.

Keep children away from the appliance. Children should be supervised to ensure that they do not play with the appliance.

This appliance is not intended for use by persons (including children) with reduced physical, sensory or mental capabilities, or lack of experience and knowledge, unless they have been given supervision or instruction concerning use of the appliance by a person responsible for their safety.

If a fault occurs, immediately pull out the mains plug.

Never immerse the appliance in water.

To prevent injury, repairs such as replacing a damaged cord, should be carried out by our customer service only.

Do not place fingers in the grinding unit.

## **⚠ Risk of scalding!**

### **Risk of burns!**

Only touch the plastic part of the froth nozzle **13** and never direct it at people. When drawing steam or hot water from the froth nozzle **13** it may spurt at first.

Please ask your dealer or inquire at your local authority about current means of disposal.



This appliance has been identified in accordance with the European directive 2002/96/EG on Waste Electrical and Electronic Equipment – WEEE. The Directive paves the way for effective EU-wide withdrawal and utilisation of waste appliances.

---

## Safety instructions

---

## Disposal

---

# Before using your appliance for the first time

---

## General

Fill the respective containers with pure, non-carbonated water only and preferably a mixture of espresso or coffee beans.

Do not use coffee beans which have been glazed, caramelised or treated with other additives containing sugar. These will block the grinding unit.

Check the water hardness with the enclosed test strip. If a value other than hardness 4 is indicated, switch on the appliance and program accordingly (see Page 39).

The water hardness can also be found out from your local water supply company.

---

## Switching on the appliance

- Pull the power cord out of the cord store and connect.
- Fill the water tank **22** with cold fresh water. Note the “max.” mark.
- Fill the bean container **15** with coffee beans.
- Set mains switch **1** to I.
- Press button **4**.
- i** The appliance is **ready for use** when the illuminated rings on button **4** and on the “on” button **cafe 5** are lit green.

**Note:** If the appliance is being used for the first time or has not been operated for a prolonged period, the first cup of coffee will not have the full aroma and should not be drunk.

---

## Filling up the pipe system

For production reasons when switched on for the first time, the water pipe system in the appliance may occasionally have to be refilled:

- Place an appropriate cup under the froth nozzle **13**.
- Press the **2a** button.

FILL UP // PRESS  
PIPE-SYS // WATER

PIPE-SYSTEM  
FILLS UP

## Selecting the language

LANGUAGE  
ENGLISH

To change the display to the desired language:

- Hold down button **P** on the display **3** for at least 3 seconds.
- Press button **P** until the display flashes.
- Selected the desired language with **←** or **→**.
- Press button **P** to save the language.
- Press the **exit** button.

## Controls

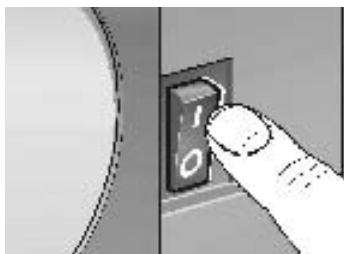

### Mains switch 1

The mains switch **1** on the rear of the appliance switches the power supply on or off.

When the mains switch has been switched on, the illuminated ring on button **⏻ 4** is lit green. The appliance is in “stand by” mode.

### Warning

*Do not press the mains switch while the appliance is operating.*

*Do not switch off the appliance until it is in standby mode.*

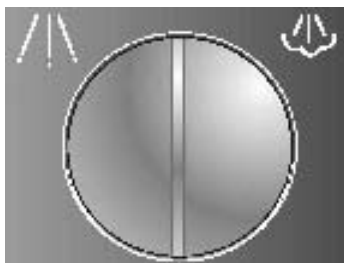

### Hot water (2a) and steam (2b) buttons

Hot water can be selected by pressing the  **2a** button.

Steam can be selected by pressing the  **2b** button.

### Risk of scalding!

*Pressing  may cause it to spurt slightly.*

*Escaping steam is very hot.*

COFFEE

WATER  
ON

UNIT IS // MIND THE  
HEATING // STEAM

STEAM  
ON

The settings are displayed:

Drawing e.g. coffee

Hot water on 

Steam on 

Displays during the brief heating up period for Steam on.



### Display 3

Display **3** indicates the settings, the processes which are running and any messages issued by the appliance.

The appliance has been programmed at the factory with standard settings for optimum operation. These settings can be changed – see chapter “Changing settings/ Programming”.



### Button 4

Button **4** switches on the appliance or switches it to “stand by” mode.

When button **4** is pressed, the appliance heats up and is then rinsed. The illuminated ring on button **4** flashes during this process.

The appliance is not rinsed if:

- the appliance was still warm when switched on or
- coffee was not discharged before the appliance was switched to “stand by” mode or
- steam is drawn before switching off.

Heating and rinsing processes are displayed.



While coffee is being brewed, button **4** is assigned a **Stop**-function. If button **4** is pressed, the process is terminated.

**i** 4 hours after the last coffee was brewed, a rinsing process is automatically actuated and the appliance switches to standby mode. These settings can be changed – see “Setting/Programming” chapter.

### “on” button cafe 5

Espresso or coffee can be brewed by pressing the cafe “on” button **cafe 5**. The green illuminated ring flashes while espresso or coffee is being brewed.

If the “on” button **cafe 5** is pressed again, the coffee brewing process is terminated.







ESPRESSO

2  
ESPRESSO

### Rotary knob for adjusting the filling quantity 6

☐ - ☐ / ☐☐ - ☐☐

The amount of liquid is adjusted with rotary knob ☐ - ☐ / ☐☐ - ☐☐ 6.

One of 6 settings can be selected by rotating the knob in an anti-clockwise direction:

SMALL ESPRESSO  
ESPRESSO  
SMALL COFFEE  
COFFEE  
LARGE COFFEE  
XXL COFFEE

One of 6 settings can be selected for 2 cups by rotating the knob in a clockwise direction:

2 SMALL ESPRESSO  
2 ESPRESSO  
2 SMALL COFFEES  
2 COFFEES  
2 LARGE COFFEES  
2 XXL COFFEES

Outlet 12 has two nozzles for filling 2 cups.



NORMAL  
PLUS

### Rotary knob 7 ☉ - ☉ for adjusting the coffee strength.

The amount of ground coffee is selected with rotary knob ☉ - ☉ 7.

VERY MILD  
MILD  
NORMAL  
NORMAL PLUS  
STRONG  
VERY STRONG

The selected coffee strength is displayed:

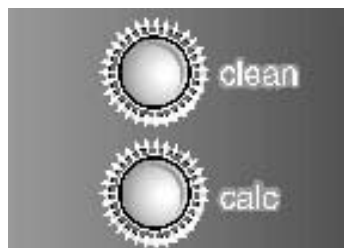

### cleaning button clean 8 descaling button calc 9

When the appliance requires cleaning or descaling, the illuminated ring on the cleaning button **clean 8** or the descaling button **calc 9** lights up red – see “Cleaning and descaling” chapter.

# Preparation

## General

This fully automatic espresso/coffee machine grinds fresh coffee for each brewing process.

Preferably use a mixture of espresso and coffee beans. Store or deep-freeze in cool, air-tight and sealed containers. Deep-frozen coffee beans can also be ground.

**Tip:** Prewarm cup(s), especially thick-walled espresso cups, on the cup shelf **20** or rinse out with hot water.

## Preparing espresso/ coffee with beans



- Select the desired amount of coffee and number of cups with rotary knob ☐ – ☐ / ☐☐ – ☐☐ **6**.
- Select the preferred coffee strength with rotary knob ① – ③ **7**.
- Place cup(s) under the outlet **12**. If required, adjust the height of the outlet **12**.
- Press the **cafe 5** “on” button. The brewing process now runs automatically.

**Tip:** If brewing coffee simultaneously for 2 cups, select **STRONG** or **VERY STRONG**.

- i** The brewing process can be terminated by pressing the “on” button **cafe 5** or button ☐ **4** again.

**Note:** If **ADD BEANS** is displayed despite a full bean container, the grinding unit must still be filled automatically – ignore the message.

- Press the **cafe 5** button again.

## Adjusting the grinding unit

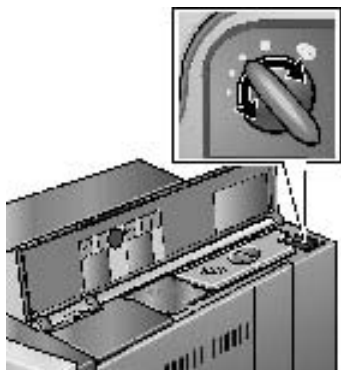

- ❑ The desired degree of ground coffee can be selected with the Rotary knob for degree of ground coffee **14**.

### Warning

*Adjust the degree of grinding only while the grinding unit is running! Otherwise the appliance may be damaged.*

- ❑ Open the right cover of the appliance **19**.
- ❑ Press the **cafe 5** “on” button.
- ❑ While the grinding unit is running, turn the knob to select the degree of grinding:  
the smaller the dots the finer the ground coffee.
- ❗ The new setting will not become apparent until the second or third cup is brewed.

## Preparing espresso/coffee with powder

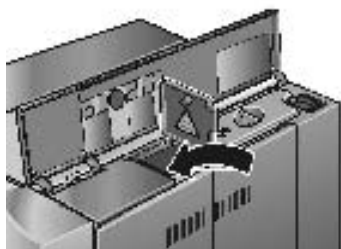

- ❑ Set the desired filling level with the rotary knob  
☐ - ☐ / ☐☐ - ☐☐ **6**.
- ❑ Place cup(s) under the outlet **12**. If required, adjust the height of the outlet **12**.
- ❑ Open the right cover of the appliance **19** and the cover on the ground coffee duct **16**.
- ❑ Add **one to two** level scoops of medium-fine ground coffee to the ground coffee duct **16**.

### Warning

*Do not add whole beans or instant coffee!  
Add a maximum two scoops of coffee.*

- ❑ Close the cover on the ground coffee duct **16** and the right cover of the appliance **19**.
- ❑ Press the **cafe 5** “on” button.

**Note:** Repeat the process for another cup of preground coffee. If coffee is not brewed within 90 seconds, the brewing chamber is emptied automatically in order to prevent overfilling. The appliance is rinsed.

## Froth or warm up milk/ Latte macchiato

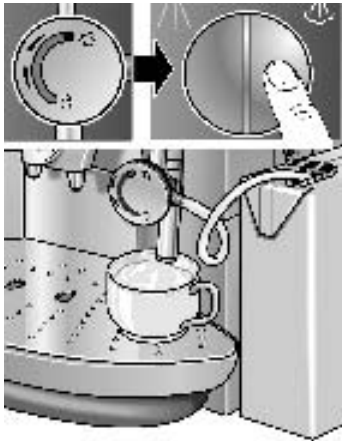



### ⚠ Risk of scalding! Risk of burns!

Pressing  may cause it to spurt slightly.



Escaping steam is very hot.

Do not touch the froth nozzle **13** or direct it at people.

- Set the rotary knob **13a** to  to froth up milk or  to warm up milk.
- Immerse hose **13f** into a receptacle containing sufficient milk.

or

only for TCA68...: Attach milk container **28** with connection hose tightly to the nozzle body.

- Place an appropriate cup under the froth nozzle **13**.
- Press the  **2b** button.  
The unit now heats up for approx. 15 seconds, then draws the milk in and froths and/or heats it up.
- End the process by repressing the  **2b** button if the desired amount has been made or before the milk receptacle has been fully emptied.

### Note:

To clean the froth nozzle **13**, the hose **13f** and the connection hose **28b** carry out the process cited above using clear water instead of milk – see chapter “Cleaning/ Cleaning the froth nozzle”. Dried residue is difficult to remove and impairs formation of the milk froth.

**Tip:** Preferably use cold milk with a 1.5 % fat content.

Milk-drinks such as cocoa for example, can be prepared using the warming up milk setting .

Using the enclosed (**only for TCA68...**) sunken macchiato plate **29** the possibility also exists to use tall glasses (up to approx. 13 cm high), for example to prepare latte macchiato.

- Exchange drip plate **25** with macchiato plate **29**.
- Place glass under the outlet nozzle and draw milk froth according to the instructions.
- Then place the glass under the coffee outlet **12** and draw the desired amount of coffee.

## Preparing latte macchiato (only for TCA68...)

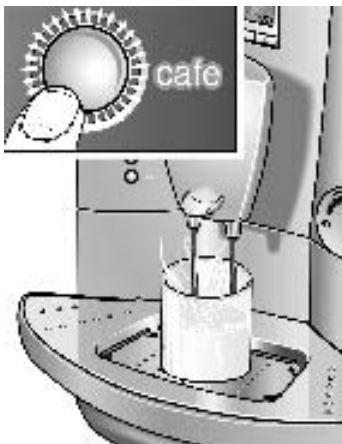

## Steam for heating drinks

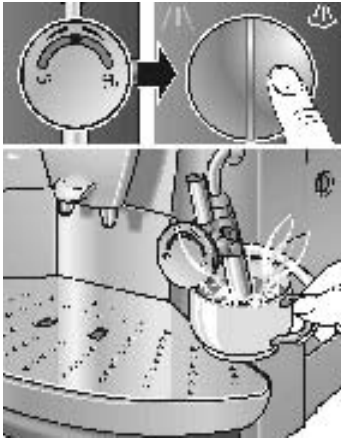



### ⚠ Risk of scalding! Risk of burns!

Pressing  may cause it to spurt slightly.

Escaping steam is very hot.

Do not touch the froth nozzle **13** or direct it at people.

- Set the rotary knob **13a** to the middle.
- Immerse the froth nozzle **13** deep into the fluid to be warmed.
- Press the  **2b** button.  
The appliance now heats up for approx. 15 seconds.  
Then the liquid is heated.
- End the process by repressing the  **2b** button.

**Note:** After cooling clean froth nozzle **13** immediately. Dried residue is difficult to remove – see chapter “Cleaning/ Cleaning the froth nozzle”.

## Preparing hot water

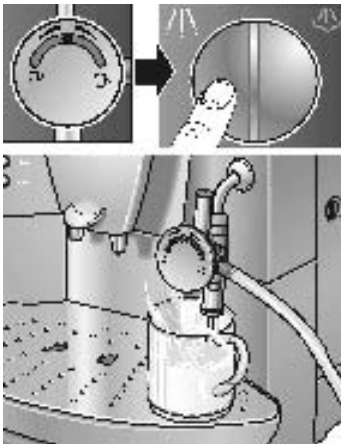



### ⚠ Risk of scalding! Risk of burns!

Pressing  may cause it to spurt slightly.

The water which is released from the machine is very hot.

Do not touch the froth nozzle **13** or direct it at people.

- Set the rotary knob **13a** to the middle.
- Place an appropriate cup under the froth nozzle **13**.
- Press button **2a**  and fill cup.
- End the process by repressing the **2a**  button.

---

# Changing settings/programming

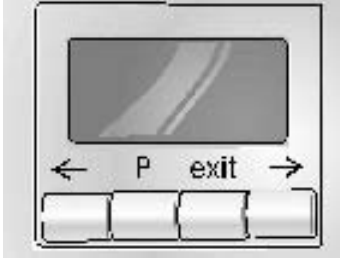

The appliance has been set at the factory so that coffee can be brewed without any additional programming.

These basic settings can be changed with the function buttons under display **3**.

- ← Selection button
- P Access to programming mode  
Save settings
- exit Terminate programming
- Selection button

## Warning

*Do not switch off the appliance during programming. Otherwise changes will not be accepted.*

---

## Programming

The appliance must be switched on before the basic settings can be changed.

The following settings can be changed:

- Language
- Water hardness
- Filter setting
- Temperature
- Current time
- Timer function
- Energy saving mode

Factory settings have a grey background in this chapter – see example opposite.

LANGUAGE  
ENGLISH

## Language

LANGUAGE  
ENGLISH

To change the display to the desired language:

- Hold down button **P** on display **3** for at least 3 seconds.
- Press button **P** until the display flashes.
- Selected the desired language with **←** or **→**.
- Press button **P** to save the setting.
- Press the **exit** button. Back to standby.
- i** The following languages are available:

LANGUAGE  
ENGLISH

LANGUE  
FRANCAIS

LINGUA  
ITALIANO

IDIOMA  
ESPANOL

TAAAL  
NEDERL.

SPRAK  
SVENSKA

JASYK  
RUSSKIY

## Water hardness

HARDNESS  
WATER 1

HARDNESS  
WATER 2

HARDNESS  
WATER 3

HARDNESS  
WATER 4

- Determine water hardness with the supplied test strips, e. g.:

 = hardness 2

- Hold down button **P** on display **3** for at least 3 seconds.
- Select **HARDNESS WATER** with **←** or **→**.
- Press button **P** until the number in the display flashes.
- Select the ascertained hardness with **←** or **→**.
- Press button **P** to save the setting.
- Press the **exit** button. Back to standby.

**Note:** It is important for the descaling programme that the water hardness is set correctly.

If external water softeners are used in the domestic water system or if filtered water is used, select **HARDNESS WATER 1**.

## Filter setting

FILTER  
YES/NEW

FILTER  
NO/OLD

For **TCA64...** a filter **27** is available (order no. 46 1732) as an additional accessory for the water tank **22**. Follow the instructions enclosed with the filter! In **TCA68...** the filter **27** is enclosed.

-  First insert filter **27**, then change the appliance setting.
- Hold down button **P** on display **3** for at least 3 seconds.
- Select FILTER with **←** or **→**.
- Press button **P** until the display flashes.
- Adjust to *FILTER YES/NEW* using **←** or **→**.
- Press button **P** to save the setting.
- Press the **exit** button. Back to standby.

**Note:** Change or remove used filter **27** as soon as system message *FILTER CHANGE* is displayed or after 2 months at the latest! If a new filter is not inserted, check the setting for *FILTER NO/OLD* and the water hardness.

The coffee temperature can be set with this function.

- Hold down button **P** on display **3** for at least 3 seconds.
- Select *TEMP.* with **←** or **→**.
- Press button **P** until the display flashes.
- Change the setting with **←** or **→**.
- Press button **P** to save the setting.
- Press the **exit** button. Back to standby.

TEMP.  
NORMAL

TEMP.  
HIGH

TEMP.  
MAXIMUM



## Current time

TIME

--:--

TIME

14:39

The current time is programmed with this function. This is required when using the timer function.

- Hold down button **P** on display **3** for at least 3 seconds.
- Select **TIME** with **←** or **→**.
- Press button **P**, hours display flashes.
- Change the setting with **←** or **→**.
- Press button **P**, minutes display flashes.
- Change the setting with **←** or **→**.
- Press button **P** to save the setting.
- Press the **exit** button. Back to standby.

The set time will be deleted

- if the mains plug is pulled out,
- if the appliance is switched off with the mains switch **1**,
- if there is a power failure.

The current time must be input again.

## Timer

ON AT

--:--

ON AT

07:45

The time at which the appliance will automatically switch on can be set with this function.

- Hold down button **P** on display **3** for at least 3 seconds.
- Select **ON AT** with **←** or **→**.
- Press button **P**, hours display flashes.
- Change the setting with **←** or **→**.
- Press button **P**, minutes display flashes.
- Change the setting with **←** or **→**.
- Press button **P** to save the setting.
- Press the **exit** button. Back to standby.

De-activating the setting:

- Set the time to --:-- with **←** or **→**.

**Note:** The current time must be set for this function to run.

- i** The switch-on time is retained even if there is a power failure or the mains switch **1** is actuated.

---

## Energy saving mode

OFF IN  
4 HOURS

OFF IN  
2 HOURS

This function is used to specify after how many hours following the last brew the appliance automatically switches to standby mode.

- Hold down button **P** on display **3** for at least 3 seconds.
- Select *OFF IN* with **←** or **→**.
- Press button **P**, hours display flashes.
- Change the setting with **←** or **→**.
- Press button **P** to save the setting.
- Press the **exit** button. Back to standby.
- i** The switch-off time is retained even if there is a power failure or the mains switch **1** is actuated.

---

## Displaying number of brews

NO. BREWS  
- - - 86

The number of brewed espressos, coffees and preground coffees is displayed here. The number of brews are counted automatically.

- Hold down button **P** on display **3** for at least 3 seconds.
- Select *NO. BREWS* with **←** or **→**.
- Press the **exit** button. Back to standby.
- i** This number cannot be changed!

---

## RESET function

### Possible from “Standby” mode only

- Simultaneously hold down **←** and **→** for at least 3 seconds – all your saved settings are deleted.

# System messages

The appliance indicates processes and messages on display **3**.

	Meaning	Remedial action
ADD WATER	No water.	Pour fresh, cold water into the water tank <b>22</b> .
	<b>Note:</b> There is always a small amount of water left in the water tank <b>22</b> .	
	Water tank <b>22</b> is missing or not inserted correctly.	Insert water tank <b>22</b> .
ADD BEANS	No coffee beans.	Add coffee beans to the bean container <b>15</b> .
	<b>Note:</b> The <b>ADD BEANS</b> display is lit until coffee is brewed again.	
FILL UP // PRESS PIPE-SYS // WATER	Water pipe system in the appliance is empty.	Place an appropriate cup under the froth nozzle <b>13</b> . Press the <b>/!\ 2a</b> button. (possibly several times).
SYSTEM TOO HOT	System heated up by Steam on.	Allow system to cool down by letting out some hot water <b>/!\</b> .
EMPTY TRAYS	Drawer <b>24</b> and drawer for coffee dregs <b>23</b> are full or contacts <b>26</b> are dirty.	Remove tray <b>24</b> and coffee dregs tray <b>23</b> , empty and re-insert. Clean and dry contacts <b>26</b> .
TRAYS MISSING	Tray <b>24</b> and coffee dregs tray <b>23</b> are missing.	Insert the tray <b>24</b> and the tray for coffee dregs <b>23</b> until they click into place.
CLEAN UNIT	The illuminated ring on the <b>clean</b> button <b>8</b> is lit red.	Run the cleaning programme – see “Cleaning” chapter.
UNIT CALCIF.	The illuminated ring on the <b>calc</b> <b>9</b> descaling button is lit red.	Run descaling programme – see “Descaling” chapter.
FILTER CHANGE	The filter <b>27</b> is no longer effective after 50 litres or after approx. 2 months.	Change filter <b>27</b> (order no. 46 1732) or continue operating the appliance without filter <b>27</b> . Changing settings.

	Meaning	Remedial action
B. UNIT MISSING	Brewing unit <b>18</b> is missing or is entered incorrectly. Brewing unit handle <b>18b</b> is not locked.	Enter brewing unit <b>18</b> or check for correct installation. Turn handle <b>18b</b> towards the right as far as it will go.
	<b>Note:</b> While the messages <i>ADD WATER</i> , <i>B. UNIT MISSING</i> , <i>EMPTY TRAYS</i> or <i>TRAYS MISSING</i> are displayed, coffee <b>cannot be</b> brewed.	

---

## Cleaning the appliance

---

### Daily cleaning

#### **⚠ Risk of electric shock!**

*Pull out the mains plug before cleaning the appliance.*

#### **Warning**

*Do not use scouring agents!*

*Never immerse the appliance in water!*

*Do not use a steam cleaner.*

- Wipe the outside of the appliance with a damp cloth.
- Rinse out the water tank **22** and fill with fresh water.
- Remove and empty tray **24** and coffee dregs tray **23**.  
Only the coffee dregs tray **23** may be cleaned in the dishwasher!
- Clean contacts **26**.
- Wipe out or vacuum the inside of the appliance (trays).

**Note:** If the appliance is switched on in a cold state with button **4** or is set to standby after brewing coffee, the appliance is automatically rinsed. The system therefore cleans itself.

## Cleaning programme

CLEAN  
UNIT

If the illuminated ring on the **clean** button **8** is lit red and the message **CLEAN UNIT** is indicated on display **3** when the appliance is switched on, the appliance must be cleaned as quickly as possible.

Clean the appliance with the enclosed cleaning tablet.

**Insert a cleaning tablet only when requested.**

These tablets have been specially developed for this appliance and are available from customer service (order no. 31 0575).

**i** While the cleaning programme is running, the illuminated ring on the **clean** button **8** flashes.

### Warning

*Never interrupt the cleaning programme!*

*Do not drink liquid! Never use descaling tablets or other descaling agents.*

While the cleaning programme is running – approx. 15 minutes – processes and instructions are indicated on display **3**.

### Starting the cleaning programme

- Completely fill water tank **22**.
- Hold down **clean** button **8** for at least **3 seconds**.
- Empty and re-insert the tray **24** and the tray for coffee dregs **23**.

**Note:** The appliance is automatically cleaned. Wait for the next display (approx. 1 minute).

- Open the right cover of the appliance **19** and duct cover for ground coffee **16**.
- Insert a cleaning tablet** into duct **16**.
- Close the cover on the ground coffee duct **16** and the right cover of the appliance **19**.
- Press the **cafe 5** “on” button.

**Note:** The appliance is automatically cleaned. Wait for the next display (approx. 10 minutes).

- Empty and re-insert the tray **24** and the tray for coffee dregs **23**.

The cleaning process is complete. The illuminated ring on **clean** button **8** goes out. The appliance is ready for use again.

CLEAN  
UNIT // COFFEE

EMPTY  
TRAYS

UNIT IS  
CLEANING

PILL IN // CLOSE  
DUCT // THE LID

PRESS  
CAFE

UNIT IS  
CLEANING

EMPTY  
TRAYS

COFFEE

## Clean froth nozzle

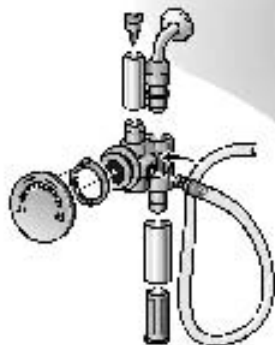

### Warning

Clean froth nozzle **13** each time after using.

- ❑ Immerse the hose **13/f** into a receptacle of warm water.
- ❑ Place an appropriate receptacle under the froth nozzle **13**.
- ❑ Press the ☁ **2b** button.

### ⚠ Risk of scalding! Risk of burns!

Pressing ☁ may cause it to spurt slightly.

Escaping steam is very hot.

Do not touch the froth nozzle **13** or direct it at people.

- ❑ Run approx. one cup of water through.
- ❑ End the process by repressing the ☁ **2b** button.
- ❑ Wipe exterior of the froth nozzle **13** after cooling.
- ❑ Dismantle froth nozzle **13** for thorough cleaning.

## Cleaning the brewing unit

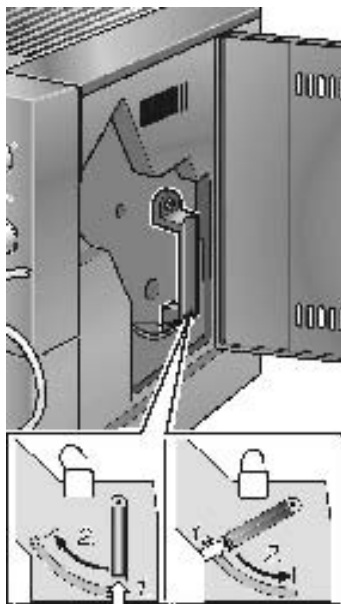

In addition to the automatic cleaning programme, the brewing unit can be taken out for cleaning.

- ❑ Switch off unit using button ⏻ **4**.
- ❑ Set mains switch **1** to 0.
- ❑ Open the door to the brewing unit **17** with a coin.
- ❑ While keeping the red button **18a** pressed, turn handle **18b** upwards until clicking into place can be heard.
- ❑ Carefully take out the brewing unit **18** by the handle and clean under running water.

### Important:

Clean without detergent and do not put into the dishwasher.

- ❑ Vacuum the interior of the unit or wipe out using a damp cloth.
- ❑ Let the brewing unit **18** and unit interior dry.
- ❑ Enter brewing unit as far as it will go.
- ❑ While keeping the red button **18a** pressed, turn handle **18b** downwards as far as it will go. The brewing unit is secured.
- ❑ Lock the door **17** to the brewing unit with a coin.

# Descaling the appliance

UNIT  
CALCIF.

If the illuminated ring on the calc descaling **calc** button **9** is lit red and the message **UNIT CALCIF.** is displayed when the appliance is switched on, the appliance must be descaled immediately. The appliance may be damaged if it is not descaled according to the instructions.

## Warning

*Never descale the appliance with vinegar or vinegar-based agents!*

*Do not use cleaning tablets.*

*Never interrupt the descaling programme!*

*Do not drink liquid!*

**i** A descaling agent is enclosed with the appliance. Specially developed and suitable agents are available from customer service (order no.: 31 0817).

**i** The illuminated ring on the **calc** descaling button **9** flashes while the descaling programme is running.

FILTER  
NO/OLD

## Warning

The descaling programme starts in the **FILTER NO/OLD** programming only.

## Never descale the appliance with inserted filter.

While the descaling programme is running – approx. 35 minutes – processes and instructions are indicated on display **3**.

The indicated times may deviate.

UNIT  
CALCIF. // COFFEE

## Starting the descaling programme

- Hold down the descaling button **calc calc 9** for at least **3 seconds**.
- Empty and re-insert the tray **24** and the tray for coffee dregs **23**.
- Take filter **27** out.
- Fill water tank **22** with water and add descaling agent – total volume of liquid 0.5 litres.

or

- Add 0.5 litres of prepared decaling mixture.

**i** If using tablets, put these in luke warm water and wait until they are dissolved.

- Place an appropriate sized collecting receptacle under the froth nozzle **13**.

TRAYS  
EMPTY // FILTER  
REMOVE

DESCALER // PRESS  
IN TANK WATER

UNIT IS  
DESCALING

EMPTY  
TRAYS

ADD  
WATER

PRESS  
WATER

UNIT IS  
DESCALING

EMPTY // CLEAN  
TRAYS CONTACTS

UNIT IS  
RINSING

COFFEE

- Press the  **2a** button.

**Note:** The appliance is automatically descaled. Descaling solution flows at intervals, first into the collecting receptacle and then into the tray **24**.

Wait for the next display on display **3** (approx. 25 minutes).

- Empty and re-insert the tray **24** and the tray for coffee dregs **23**.
- Rinse out the water tank **22** fill to the **max** mark with fresh water und re-insert.
- Empty out the collecting receptacle and place under the froth nozzle **13** again.
- Press the  **2a** button.

**Note:** The appliance is automatically rinsed. Water flows at intervals, first into the collecting receptacle and then into the tray **24**.

Wait for the next display on display **3** (approx. 7 minutes).

- Empty the tray **24** and the tray for coffee dregs **23**.
- Clean and dry contacts **26**.
- Re-insert the tray **24** and the tray for coffee dregs **23**.
- Wipe splashes off the froth nozzle **13** and unit.

**Note:** The appliance is automatically rinsed.

The descaling process is complete. The illuminated ring on **calc** descaling button **9** goes out. The appliance is ready for use again.



# Eliminating minor faults yourself

Fault	Cause	Remedial action
ADD BEANS displayed despite full bean container.	Grinding unit has still not been filled automatically.	Press ON button <b>cafe 5</b> again.
	Degree of grinding is set too fine and the coffee strength rotary knob selected is VERY MILD.	Set a coarser degree of grinding and/or select stronger coffee.
No hot water or steam discharge.	Froth nozzle <b>13</b> is blocked.	Clean froth nozzle <b>13</b> thoroughly.
Froth insufficient or too runny.	Nozzle <b>13</b> is blocked.	Clean froth nozzle <b>13</b> thoroughly.
	Blocked choke <b>13g</b> or blocked rotary knob <b>13a</b> .	Thoroughly free milk residue from individual parts.
	Unsuitable milk.	Use cold semi-skimmed milk.
Coffee is running a drop at a time.	Degree of grinding too fine.	Set coarser degree of grinding.
	Preground coffee too fine.	Use a coarser ground coffee.
Coffee has no "crema" (layer of froth).	Unsuitable type of coffee.	Change the type of coffee.
	Beans no longer fresh.	Use fresh beans.
	Degree of grinding not appropriate for coffee beans.	Optimise degree of grinding.
Grind unit is not grinding coffee beans.	Beans are not falling into the grinding unit (too oily).	Gently tap the bean container. Possibly change the type of coffee. If bean container is empty, wipe out with a dry cloth.
Descaling programme is not starting.	Current programming is set to: <i>FILTER YES/NEW</i> or <i>FILTER CHANGE</i> displayed.	Set programming to <i>FILTER NO/OLD</i> – Never descale with inserted filter
	System too hot.	Let out some of the hot water.
Cleaning programme does not start.	System too hot.	Let out some of the hot water.
	Display <i>FILTER CHANGE</i> .	Change filter.
Grinding unit is making loud noise.	Foreign objects in the grinding unit (e.g. grit which also occurs in superior types of coffee).	Contact Hotline. <b>Note:</b> Preground coffee can still be prepared.
Display <i>B. UNIT MISSING</i>	See "System-messages"	

Fault	Cause	Remedial action
Display ERROR 1	Appliance too cold.	Wait until the appliance has warmed up to room temperature.
Display ERROR 5 or ERROR 8	Technical fault.	Switch off the appliance for at least 10 seconds with the mains switch 1.
<b>If faults cannot be eliminated, always call the Hotline!</b>		

## Protection against freezing

⚠ **The appliance has to be completely emptied beforehand in order to avoid damage through the effects of freezing, transport and storage.**

- i** The appliance has to be operational with the watertank filled up.
- Place a large, narrow receptacle under the froth nozzle 13.
- Press the  button 2b.
- Remove the water tank 22.
- Wait until **ADD WATER** appears in the display.
- Switch off the appliance.

## Guarantee

The guarantee conditions for this appliance are as defined by our representative in the country in which it is sold. Details regarding these conditions can be obtained from the dealer from whom the appliance was purchased. The bill of sale or receipt must be produced when making any claim under the terms of this guarantee.

---

# Sommaire

<b>Consignes impératives à respecter</b> .....	<b>53</b>
Consignes de sécurité .....	53
Mise au rebut .....	54
<b>Avant la première utilisation</b> .....	<b>54</b>
Remplissage du système .....	54
<b>Éléments de commande</b> .....	<b>55</b>
<b>Préparation du café</b> .....	<b>58</b>
Généralités .....	58
Préparation d'expresso/de café avec des grains .....	59
Réglage du moulin .....	59
Préparation d'expresso/de café avec du café soluble .....	60
Faire mousser ou chauffer du lait/latte macchiato .....	60
Vapeur servant à chauffer des boissons .....	62
Préparation d'eau chaude .....	62
<b>Modification des réglages/Programmation</b> .....	<b>63</b>
Programmation .....	63
Langue .....	64
Dureté de l'eau .....	64
Filtre .....	65
Température .....	65
Heure actuelle .....	66
Minuterie .....	66
Mode Economies d'énergie .....	67
Affichage du nombre de prélèvements .....	67
Fonction de réinitialisation (RESET) .....	67
<b>Messages du système</b> .....	<b>68</b>
<b>Nettoyage</b> .....	<b>69</b>
<b>Détartrage</b> .....	<b>72</b>
<b>Remédier soi-même aux petites pannes</b> .....	<b>74</b>
<b>Garantie</b> .....	<b>75</b>
<b>Deutsch</b> .....	<b>3</b>
<b>English</b> .....	<b>27</b>
<b>Italiano</b> .....	<b>76</b>
<b>Nederlands</b> .....	<b>100</b>
<b>Türkçe</b> .....	<b>124</b>

---

## Éléments de commande

---

## Pièces de l'appareil

- 1 Interrupteur principal
- 2 Touches
  - a) Eau chaude /!\
  - b) Vapeur ☁
- 3 Ecran avec 4 touches de fonction
- 4 Touche ☺
- 5 Touche de prélèvement **cafe**
- 6 Bouton rotatif servant à régler la quantité  
☐ – ☐ / ☐☐ – ☐☐
- 7 Bouton rotatif servant à régler la concentration du café  
0 – ☉
- 8 Touche de nettoyage **clean**
- 9 Touche de détartrage **calc**
- 10 Support de mention écrite
- 11 Casier de rangement du cordon
- 12 Sortie du café, réglable en hauteur
- 13 Buse pour mousse
  - a) Roue rotative ☐☐ Chauffer du lait  
☐☐ Faire mousser du lait
  - b) Repère
  - c) Douille supérieure
  - d) Corps de la douille
  - e) Douille de sortie
  - f) Tuyau avec adaptateur
  - g) Papillon
- 14 Bouton rotatif servant à régler le degré de mouture du café
- 15 Réservoir de café en grains avec couvercle protecteur de l'arôme
- 16 Compartiment pour café en poudre, avec couvercle = compartiment pour comprimé de nettoyage
- 17 Porte d'accès à l'unité de passage
- 18 Groupe de passage
  - a) Bouton-poussoir (rouge)
  - b) Poignée
- 19 Couvercle droit de l'appareil
- 20 Tablette à tasses (fonction préchauffage)
- 21 Couvercle gauche de l'appareil
- 22 Réservoir d'eau amovible
- 23 Coupelle pour marc de café (va au lave-vaisselle)
- 24 Coupelle (pour l'eau résiduelle)
- 25 Récupérateur de gouttes
- 26 Contacts
- 27 Filtre
- 28 Récipient à lait
  - a) Couvercle récipient à lait
  - b) Tuyau de raccordement avec adaptateur
- 29 Tôle à macchiato évidée  
(convient pour les verres de 13 cm maximum)

Uniquement livré avec  
TCA68... :

---

# Consignes impératives à respecter

Veuillez lire la présente notice d'instructions attentivement puis la ranger dans le support de rangement **10** à cet effet!  
Cet appareil est destiné à un usage domestique, à la préparation de quantités habituelles pour un ménage ; il n'est pas destiné à une utilisation professionnelle.

---

## Consignes de sécurité

### **⚠ Risque d'électrocution**

Ne branchez et ne faites fonctionner l'appareil que conformément aux indications figurant sur la plaque signalétique.

N'utilisez pas l'appareil s'il est défectueux ou si son câble d'alimentation est endommagé.

Ne faites marcher l'appareil que dans des locaux et à la température ambiante.

Éloignez les enfants de l'appareil. Surveillez-les pour les empêcher de jouer avec ce dernier.

Les personnes (enfants compris) souffrant d'un handicap physique, sensoriel ou mental, ou ne détenant pas l'expérience et les connaissances nécessaires, ne doivent pas utiliser l'appareil, sauf si quelqu'un les surveille au cours de cette opération ou si la personne responsable de leur sécurité leur a fourni des instructions relatives à son utilisation.

En cas de défaut, débranchez la fiche mâle de la prise de courant.

Ne plongez jamais l'appareil dans l'eau.

Les réparations sur l'appareil comme par ex. le remplacement d'un cordon d'alimentation défectueux, sont exclusivement réservées à notre service après-vente (SAV), ceci afin d'éviter tout risque.

N'introduisez jamais les doigts dans le moulin.

### **⚠ Risque de vous ébouillanter Risque de brûlures!**

Ne saisissez la buse pour mousse **13** qu'au niveau de la partie en plastique et ne jamais la diriger vers des personnes ! Au début, il peut se produire des projections de la buse pour mousse **13** lors du prélèvement de vapeur ou d'eau chaude.

## Mise au rebut



Pour connaître les consignes actuelles relatives à la mise au rebut, renseignez-vous auprès de votre revendeur ou de votre municipalité.

Cet appareil est estampillé conforme à la directive européenne 2002/96/CE sur les appareils électriques et électroniques usagés (waste electrical and electronic equipment – WEEE). Cette directive fixe le cadre, en vigueur sur tout le territoire de l'UE, d'une reprise et d'un recyclage des appareils usagés.

# Avant la première utilisation

## Généralités

N'ajouter que de l'eau pure non gazeuse et, de préférence, des mélanges de grain pour machines à expresso ou cafetières toute automatiques dans le récipient correspondant.

N'utilisez pas de grains de cafés enrobés d'un glaçage, caramélisés ou additionnés d'un produit quelconque contenant du sucre. Ces additifs bloqueraient le moulin.

Déterminez la dureté de l'eau à l'aide de la bande de contrôle ci-jointe. Si une valeur autre que 4 s'affiche pour la dureté, programmez l'appareil en conséquence après la mise en service (voir page 64).

Vous pouvez aussi vous renseigner sur la dureté de l'eau auprès de votre compagnie locale de distribution d'eau.

## Mise en service

- Tirez la fiche mâle hors du rangement et branchez-la.
- Dans le réservoir d'eau **22**, versez de l'eau propre froide. Ne dépassez pas le repère «max».
- Versez les grains de café dans le réservoir **15** à cet effet.
- Amenez l'interrupteur principal **1** sur la position **I**.
- Appuyez sur la touche **⏻ 4**.

**i** L'appareil est **prêt à fonctionner** une fois que les anneaux lumineux de la touche **⏻ 4** et de la touche de prélèvement **café 5** s'allument en vert.

**Remarque :** lors de la première utilisation ou si l'appareil est resté assez longtemps sans servir, le café de la première tasse n'a pas tout son arôme ; mieux vaut jeter le contenu de la première tasse.

## Remplissage du système

REPLIR // APPUYER  
SYSTEME // EAU

SYSTEME  
REPLIT

Pour des raisons liées à la fabrication il faudra, dans certains, lors de la première mise en service, remplir les conduites intérieures de l'appareil avec de l'eau :

- Placer la tasse qui convient sous la buse pour mousse **13**.
- Appuyez sur la touche  **2a**.

## Réglage de la langue

LANGUE  
FRANCAIS

Pour que l'écran affiche les messages dans l'une des langues disponibles, procédez comme suit :

- Appuyez pendant au moins 3 secondes sur la touche **P** de l'écran **3**.
- Appuyez sur la touche **P** jusqu'à ce que la mention clignote.
- A l'aide des touches **←** ou **→**, sélectionnez la langue voulue.
- Appuyez sur la touche **P** pour mémoriser la langue voulue.
- Appuyez sur la touche **exit**.

## Éléments de commande

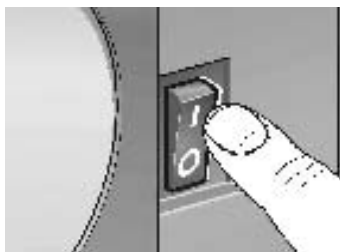

### Interrupteur principal 1

L'interrupteur principal **1** situé au dos de l'appareil permet d'allumer et d'éteindre ce dernier.

Après enclenchement de l'interrupteur principal, l'anneau lumineux de la touche  **4** s'allume en vert. L'appareil se trouve en mode Veille.

### Attention

*Pendant la marche de l'appareil, n'actionnez pas l'interrupteur principal.*

*N'éteignez l'appareil qu'une fois ce dernier revenu en mode «Veille».*

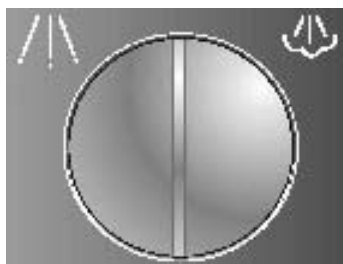

### Touches Eau chaude (2a) et Vapeur (2b)

En appuyant sur la touche  **2a**, on peut choisir de prélever de l'eau chaude.

En appuyant sur la touche  **2b**, on peut choisir de prélever de la vapeur.

### ⚠ Risque de vous ébouillanter

Après que l'on a appuyé sur , il peut se produire des projections.

La vapeur jaillissant est très chaude.

Les réglages s'affichent sur l'écran :

Prélèvement, par exemple café

CAFE

PRELEV.  
EAU

APPAR.EN // ATTENT.  
CHAUFFE // VAPEUR

PRELEV.  
VAPEUR

Prélèvement d'eau chaude 

Prélèvement de vapeur 

Mentions s'affichant sur l'écran pendant l'échauffement bref qui précède le prélèvement de vapeur.

### Ecran 3

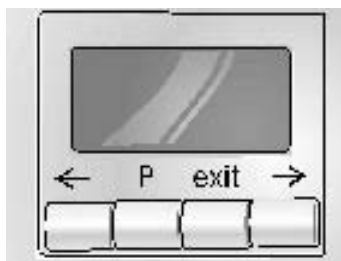

L'écran **3** renseigne sur les réglages, les opérations en cours et les messages de l'appareil.

A la fabrication, l'appareil a été programmé sur des réglages standard lui permettant de fonctionner optimalement. Ces réglages peuvent être modifiés – voir Chapitre «Modification des réglages/Programmation».



### Touche 4

La touche  4 sert à enclencher l'appareil, à le mettre en veille.

Après que vous avez actionné la touche  4, l'appareil chauffe puis se rince. L'anneau lumineux de la touche  4 clignote pendant cette opération.



L'appareil ne rince pas dans les cas suivants :

- S'il était encore chaud lorsque vous l'avez allumé ou
- Si vous n'avez pas prélevé de café avant de la ramener en Veille.
- Si vous avez prélevé de la vapeur avant d'éteindre l'appareil.

La séquence de chauffage et de rinçage s'affiche.

APPAR.EN  
CHAUFFE

RINÇAGE  
APPAREIL

Pendant le prélèvement de café, touche  4 est assortie d'une fonction **Stop**. Le fait d'actionner la touche  4 stoppe le prélèvement prématurément.



**i** 4 heures après le dernier prélèvement, l'appareil lance automatiquement une séquence de rinçage et passe en mode Veille. Vous pouvez modifier ces réglages – Voir la section «Réglage/Programmation».



### Touche de prélèvement **cafe 5**

Le fait d'appuyer sur la touche de prélèvement **cafe 5** vous permet de prélever un espresso ou du café. Pendant le prélèvement, l'anneau lumineux clignote en vert.

Le fait d'appuyer à nouveau sur la touche de prélèvement **cafe 5** vous permet d'interrompre prématurément le prélèvement de café.



### Bouton rotatif servant à régler la quantité versée **6**

- / -

Le bouton rotatif - / - **6** sert à régler la quantité de liquide.

Le fait de tourner le bouton rotatif en sens inverse des aiguilles d'une montre permet de choisir entre 6 quantités différentes :

PETIT EXPRESSO

EXPRESSO

PETIT CAFE

CAFE

GRAND CAFE

GEANT CAFE

Le fait de tourner le bouton rotatif dans le sens des aiguilles d'une montre permet de prélever chaque fois 2 tasses dans les 6 catégories suivantes :

2 PETITS EXPRESSO

2 EXPRESSO

2 PETITS CAFES

2 CAFES

2 GRANDS CAFES

2 GEANTS CAFES

Pour vous permettre de prélever 2 tasses, la sortie **12** a été équipée de deux buses de sortie.

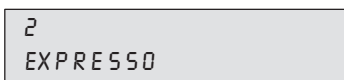
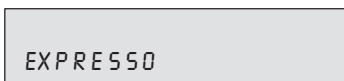



### Bouton rotatif servant à régler la concentration du café 7

① - ⑦

Le bouton rotatif ① - ⑦ sert à sélectionner la quantité de café moulu :

TRES LEGER

LEGER

NORMAL

NORMAL PLUS

FORT

TRES FORT

La concentration choisie du café s'affiche sur l'écran :

NORMAL  
PLUS

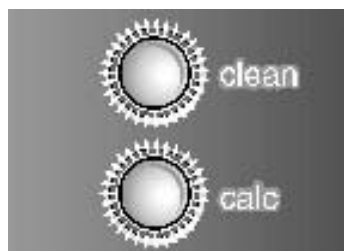

### Touche de nettoyage clean 8

### Touche de détartrage calc 9

Lorsqu'il faut nettoyer ou détartrer l'appareil, les anneaux lumineux de la touche de nettoyage **clean 8** et de la touche de détartrage **calc 9** s'allument en rouge. Voir la section «Nettoyage ou détartrage».

---

## Préparation du café

---

### Généralités

Cette cafetière et machine à espresso entièrement automatique moule du café avant la préparation de chaque café.

Utilisez de préférence des mélanges de grains adaptés aux machines à espresso ou aux cafetières entièrement automatiques. Rangez les grains de café au frais, dans un emballage hermétique et obturé ou surgeliez-les. Vous pouvez moudre les grains même encore surgelés.

**Un conseil :** préchauffez sur la tablette **20** la ou les tasses(s) à espresso, les petites à parois épaisses surtout ou rincez-les avec de l'eau très chaude.

## Préparation d'expresso/de café avec des grains



- A l'aide du bouton rotatif ☐ – ☐ / ☐ – ☐ 6, réglez la quantité de café et le nombre de tasses voulus.
- A l'aide du bouton rotatif 0 – 0 7, choisissez la concentration du café.
- Placez la/les tasse(s) sous la sortie 12. Si nécessaire, adaptez la hauteur de la sortie 12.
- Appuyez sur la touche de prélèvement **café 5**.  
Le passage du café a lieu ensuite automatiquement.

**Un conseil :** si vous prélevez automatiquement 2 tasses, utilisez les réglages **FORT** ou **TRES FORT**.

- i** Vous pouvez stopper prématurément le passage du café : appuyez pour ce faire à nouveau sur la touche de prélèvement **café 5** ou sur la touche ☐ 4.

**Remarque :** Si sur l'écran apparaît la mention **AJOUTER GRAINS** bien que le réservoir de grains soit plein, cela signifie que le moulin doit se remplir automatiquement – Ne tenez pas compte de ce message.

- Appuyez à nouveau sur la touche de prélèvement **café 5**.

## Réglage du moulin

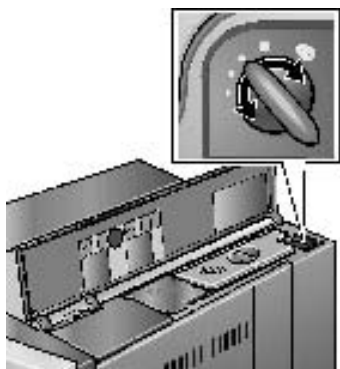

- Le bouton rotatif de réglage de la finesse de mouture 14 permet de régler la finesse de la poudre de café.

### Attention

*Ne modifiez le réglage de la finesse de mouture que pendant que le moulin tourne ! Vous risqueriez sinon d'endommager l'appareil.*

- Ouvrez le couvercle droit de l'appareil 19.
- Appuyez sur la touche de prélèvement **café 5**.
- Tandis que le moulin tourne, tournez le bouton de la finesse de mouture dans le sens voulu :  
Les points les plus petits correspondent à la mouture la plus fine.
- i** Les effets du réglage ne se sentent qu'au bout de la deuxième ou troisième tasse.

## Préparation d'expresso/de café avec du café soluble

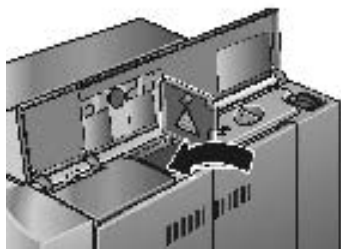

- ❑ A l'aide du bouton rotatif ☐ – ☐ / ☐ – ☐ **6**, régler la quantité voulue.
- ❑ Placez la/les tasse(s) sous la sortie **12**. Si nécessaire, adaptez la hauteur de la sortie **12**.
- ❑ Ouvrez le couvercle droit **19** et le couvercle recouvrant le compartiment **16** à café en poudre.
- ❑ Dans le compartiment **16** à café en poudre, versez **une à deux** cuillères de mesure rases de café moulu moyen.

### Attention

*Ne versez pas de café en grain ou de café soluble !  
Versez au maximum le contenu de deux cuillères de mesure.*

- ❑ Refermez le couvercle du compartiment **16** à café en poudre et le couvercle droit **19** de l'appareil.
- ❑ Appuyez sur la touche de prélèvement **café 5**.

**Remarque:** Pour prélever la tasse suivante de café en poudre, répétez cette opération. Si vous ne prélevez pas de café dans les 90 secondes, la chambre de passage se vide automatiquement pour prévenir tout débordement. L'appareil se rince.

### ⚠ Risque de vous ébouillanter! Risque de brûlures!

*Après que l'on a appuyé sur ☘, il peut se produire des projections.*

*La vapeur jaillissant est très chaude.*

*Ne pas toucher la buse pour mousse **13** ou la diriger vers des personnes.*

- ❑ Roue rotative 13a sur ☐ pour de la mousse de lait ou ☐ pour du lait chaud.
- ❑ Plonger le tuyau **13f** dans un récipient contenant suffisamment de lait.

### ou

seulement TCA68... : Bien raccorder le récipient à lait **28** au corps de la buse avec le tuyau de raccordement.

- ❑ Placer la tasse qui convient sous la buse pour mousse **13**.
- ❑ Appuyez sur la touche ☘ **2b**.  
L'appareil chauffe env. 15 secondes, aspire ensuite le lait et le fait mousser ou le chauffe.
- ❑ Terminer l'opération en appuyant de nouveau sur la touche ☘ **2b** quand la quantité voulue est atteinte ou avant que le récipient de lait soit complètement vide.

## Faire mousser ou chauffer du lait/latte macchiato

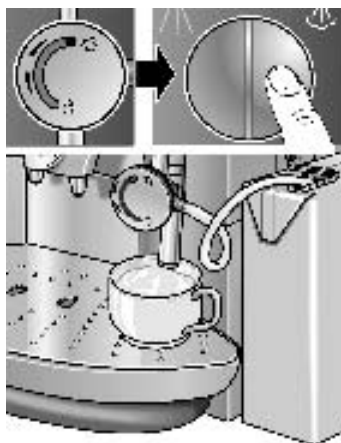

### Remarque :

Pour nettoyer la buse pour mousse **13**, le tuyau **13f** et le tuyau de raccordement **28b**, refaire l'opération ci-dessus avec de l'eau claire à la place du lait – voir Chapitre « Nettoyage/Nettoyage de la buse ». Les résidus une fois secs sont difficiles à enlever et ils empêchent le lait de mousser correctement.

**Un conseil :** utilisez de préférence du lait froid ayant une teneur en matière grasse de 1,5 %.

Les boissons à base de lait, comme par exemple le cacao, peuvent être préparées avec le réglage  Chauffer du lait.

### Préparation de latte macchiato (seulement TCA68...)



Avec la tôle à macchiato **29** évidée jointe (**seulement TCA68...**), il est également possible d'utiliser des verres hauts (jusqu'à env. 13 cm), par exemple pour la préparation de latte macchiato.

- Remplacer le récupérateur de gouttes **25** par la tôle à macchiato **29**
- Placer le verre sous la buse de sortie et prélever la mousse de lait selon les instructions.
- Ensuite, placer le verre sous la sortie de café **12** et prélever la quantité de lait voulue.

## Vapeur servant à chauffer des boissons

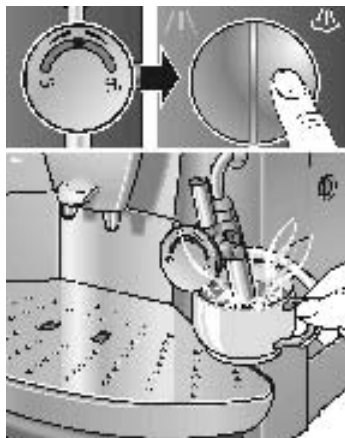



### ⚠ Risque de vous ébouillanter! Risque de brûlures!

Après que l'on a appuyé sur , il peut se produire des projections.

La vapeur jaillissant est très chaude.

Ne pas toucher la buse pour mousse **13** ou la diriger vers des personnes.

- Régler la roue rotative **13a** sur le milieu.
- Plonger la buse pour mousse **13** profondément dans le liquide à réchauffer.
- Appuyez sur la touche  **2b**.  
L'appareil chauffe maintenant pendant env. 15 secondes.  
Ensuite, le liquide s'échauffe.
- Terminer l'opération en appuyant de nouveau sur la touche  **2b**.

**Remarque :** une fois la buse pour mousse **13** refroidie, la nettoyer immédiatement. Les résidus secs sont difficiles à enlever – voir Chapitre «Nettoyage/Nettoyage de la buse».

## Préparation d'eau chaude

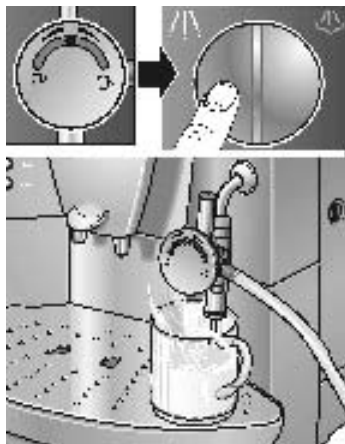



### ⚠ Risque de vous ébouillanter! Risque de brûlures!

Après que l'on a appuyé sur , il peut se produire des projections.

L'eau en train de sortir est très chaude.

Ne pas toucher la buse pour mousse **13** ou la diriger vers des personnes.

- Régler la roue rotative **13a** sur le milieu.
- Placer la tasse qui convient sous la buse pour mousse **13**.
- Appuyer sur la touche **2a**  et remplir la tasse.
- Terminer l'opération en appuyant de nouveau sur la touche **2a** .

# Modification des réglages/ Programmation



A la fabrication, l'appareil a été réglé de telle sorte qu'il permette de prélever du café sans programmation supplémentaire.

Pour modifier ces réglages de base, utilisez les touches de fonctions situées sous l'écran **3**.

- ← Touche de sélection
- P** Accès au mode Programmation  
Mémoire des réglages
- exit** Abandon de la programmation
- Touche de sélection

## Attention

*N'éteignez pas l'appareil pendant la programmation.*

*En pareil cas, l'appareil n'accepterait pas les modifications de réglage.*

## Programmation

Pour modifier les réglages de base, l'appareil doit être sous tension.

Pour modifier les réglages de base, l'appareil doit se trouver sous tension.

- Langue
- Dureté de l'eau
- Filtre
- Température
- Heure actuelle
- Fonction minuterie
- Mode Economies d'énergie

Dans ce chapitre, les réglages effectués à la fabrication figurent sur fond gris. Ci-contre un exemple.

LANGUE  
FRANCAIS

## Langue

LANGUE  
FRANCAIS

Pour régler l'affichage des textes sur la langue voulue, procédez comme suit :

- Appuyez pendant au minimum 3 secondes sur la touche **P** de l'écran **3**.
- Appuyez sur la touche **P** jusqu'à ce que la mention clignote.
- A l'aide des touches **←** ou **→**, sélectionnez la langue voulue.
- Appuyez sur la touche **P** pour mémoriser le réglage.
- Appuyez sur la touche **exit**. L'appareil est de nouveau prêt pour le prélèvement.
- i** Les messages sur écran sont disponibles dans les langues suivantes :

LANGUAGE  
ENGLISH

LANGUE  
FRANCAIS

LINGUA  
ITALIANO

IDIOMA  
ESPAÑOL

TAAI  
NEDERL.

SPRAK  
SVENSKA

JAZYK  
RUSSKIY

## Dureté de l'eau

DURETE  
DE LEAU 1

DURETE  
DE LEAU 2

DURETE  
DE LEAU 3

- A l'aide des bandes-tests livrées d'origine, vérifiez la dureté de votre eau. Exemple :  = dureté 2
- Appuyez pendant au minimum 3 secondes sur la touche **P** de l'écran **3**.
- A l'aide des touches **←** ou **→** choisissez **DURETE DE LEAU**.
- Appuyez sur la touche **P** jusqu'à ce que le chiffre de la mention clignote.
- A l'aide des touches **←** ou **→**, réglez l'appareil sur la dureté ainsi déterminée.
- Appuyez sur la touche **P** pour mémoriser le réglage.
- Appuyez sur la touche **exit**. L'appareil est de nouveau prêt pour le prélèvement.



DURETE  
DE LEAU 4

## Filtre

FILTRE  
OUI/NEUF

FILTRE  
NON/RANCI

**Remarque :** pour que le programme de détartrage fonctionne correctement, il est important que réglez l'appareil sur la dureté d'eau correcte.

Si le réseau d'eau de la maison est équipé d'un adoucisseur externe, ou si vous utilisez de l'eau déjà filtrée, réglez l'appareil sur **DURETE DE LEAU 1**.

Pour **TCA64...**, un filtre **27** est disponible comme accessoire spécial pour le réservoir **22** (réf. 461732). Respectez les instructions accompagnant le filtre!

Pour **TCA68...**, le filtre **27** est joint.

**i** Commencez par mettre le filtre **27** en place, puis modifiez ensuite le réglage de l'appareil.

- Appuyez pendant au minimum 3 secondes sur la touche **P** de l'écran **3**.
- A l'aide des touches ← ou →, choisissez **FILTRE**.
- Appuyez sur la touche **P** jusqu'à ce que la mention clignote.
- A l'aide de ← ou → commutez sur **FILTRE OUI/NEUF**.
- Appuyez sur la touche **P** pour mémoriser le réglage.
- Appuyez sur la touche **exit**. L'appareil est de nouveau prêt pour le prélèvement.

**Remarque :** changez ou enlevez le filtre **27** usé dès que le message **FILTRE CHANGER** s'affiche sur l'écran ou au plus tard au bout de 2 mois ! Si vous ne mettez pas de filtre neuf en place, réglez sur **FILTRE NON/RANCI**. et contrôlez la dureté de l'eau.

Cette fonction vous permet de régler la température du café.

- Appuyez pendant au minimum 3 secondes sur la touche **P** de l'écran **3**.
- Sélectionner **TEMP.** avec ← ou →.
- Appuyez sur la touche **P** jusqu'à ce que la mention clignote.
- A l'aide des touches ← ou →, effectuez le réglage.
- Appuyez sur la touche **P** pour mémoriser le réglage.
- Appuyez sur la touche **exit**. L'appareil est de nouveau prêt pour le prélèvement.

## Température

TEMP.  
NORMAL

TEMP.  
ELEVE

TEMP.  
MAXIMUM

## Heure actuelle

HEURE

--:--

HEURE

14:39

Cette fonction vous permet de mémoriser l'heure actuelle. Il le faut pour pouvoir utiliser la minuterie.

- Appuyez pendant au minimum 3 secondes sur la touche **P** de l'écran **3**.
- A l'aide des touches ← ou →, choisissez **HEURE**.
- Appuyez sur la touche **P**, la mention des heures clignote.
- A l'aide des touches ← ou →, effectuez le réglage.
- Appuyez à nouveau sur la touche **P**, la mention des minutes clignote.
- A l'aide des touches ← ou →, effectuez le réglage.
- Appuyez sur la touche **P** pour mémoriser le réglage.
- Appuyez sur la touche **exit**. L'appareil est de nouveau prêt pour le prélèvement.

L'appareil ne mémorise pas le nouveau réglage de l'heure dans les cas suivants :

- Si vous débranchez la fiche mâle de la prise de courant.
- Si vous éteignez l'appareil par son interrupteur principal **1**.
- Si une coupure de courant se produit.

Dans ce cas, vous devrez programmer à nouveau l'heure actuelle.

## Minuterie

ALLUM. A

--:--

ALLUM. A

07:45

Cette fonction vous permet de régler l'heure à laquelle l'appareil doit s'enclencher automatiquement.

- Appuyez pendant au minimum 3 secondes sur la touche **P** de l'écran **3**.
- A l'aide des touches ← ou → choisissez **ALLUM. A**.
- Appuyez sur la touche **P**, la mention des heures clignote.
- A l'aide des touches ← ou →, effectuez le réglage.
- Appuyez à nouveau sur la touche **P**, la mention des minutes clignote.
- A l'aide des touches ← ou →, effectuez le réglage.
- Appuyez sur la touche **P** pour mémoriser le réglage.
- Appuyez sur la touche **exit**. L'appareil est de nouveau prêt pour le prélèvement.

Pour désactiver le réglage :

- A l'aide des touches ← ou →, réglez l'heure sur --:--.

**Remarque :** pour pouvoir utiliser cette fonction, vous devrez préalablement avoir réglé l'appareil sur l'heure actuelle.

- i** Même si une coupure de courant se produit ou si vous actionnez l'interrupteur principal **1**, l'appareil conserve en mémoire l'heure à laquelle il doit exécuter cette fonction.

## Mode Economies d'énergie

ETEINT  
4 HR

ETEINT  
2 HR

Cette fonction permet de régler le nombre d'heures au bout duquel il doit, après le dernier prélèvement, se mettre en mode Veille.

- Appuyez pendant au minimum 3 secondes sur la touche **P** de l'écran **3**.
- A l'aide des touches ← ou → choisissez **ETEINT**.
- Appuyez sur la touche **P**, la mention des heures clignote.
- A l'aide des touches ← ou →, effectuez le réglage.
- Appuyez sur la touche **P** pour mémoriser le réglage.
- Appuyez sur la touche **exit**. L'appareil est de nouveau prêt pour le prélèvement.
- i** Même si une coupure de courant se produit ou si vous actionnez l'interrupteur principal **1**, l'appareil conserve en mémoire le nombre d'heures au bout duquel il doit s'éteindre.

## Affichage du nombre de prélèvements

PASSAGE  
- - - 86

Cette fonction vous renseigne sur le nombre de prélèvement d'expresso, de café et de café en poudre. L'appareil les compte automatiquement.

- Appuyez pendant au minimum 3 secondes sur la touche **P** de l'écran **3**.
- A l'aide des touches ← ou →, choisissez **PASSAGE**.
- Appuyez sur la touche **exit**. L'appareil est de nouveau prêt pour le prélèvement.
- i** Vous ne pouvez pas modifier le nombre affiché.

## Fonction de réinitialisation (RESET)

### Possible uniquement en mode «Veille»

- Appuyez simultanément sur les touches ← et → pendant 3 secondes minimum. Cette action efface tous les réglages que vous aviez effectué par le passé.

# Messages du système

L'appareil affiche sur l'écran **3** les opérations en cours et les messages.

	Signification	Remède
<b>AJOUTER EAU</b>	Manque d'eau.	Versez de l'eau fraîche et propre dans le réservoir d'eau <b>22</b> .
	<b>Remarque :</b> il reste toujours une petite quantité d'eau dans le réservoir d'eau <b>22</b> .	
	Le réservoir d'eau <b>22</b> manque ou n'a pas été correctement mis en place.	Mettez le réservoir d'eau <b>22</b> en place.
<b>AJOUTER GRAINS</b>	Manque de grains de café.	Versez les grains de café dans le réservoir <b>15</b> à cet effet.
	<b>Remarque :</b> la mention <b>AJOUTER GRAINS</b> reste affichée jusqu'à ce que vous prélevez à nouveau du café.	
<b>REEMPLIR SYSTEME // APPUYER EAU</b>	Le circuit d'eau est vide dans l'appareil.	Placer la tasse qui convient sous la buse pour mousse <b>13</b> . Appuyez sur la touche <b>/!\</b> <b>2a</b> . (éventuellement plusieurs fois).
<b>SYSTEME TR.CHAUD</b>	Le système a chauffé en raison du prélèvement de vapeur.	Prélevez de l'eau chaude <b>/!\</b> pour faire refroidir le circuit.
<b>VIDER BACS</b>	Le bac <b>24</b> et le bac à marc de café <b>23</b> sont pleins ou les contacts <b>26</b> se sont salis.	Retirez le bac <b>24</b> et le bac à marc de café <b>23</b> , videz-les puis remettez-les en place. Nettoyez les contacts <b>26</b> puis séchez-les.
<b>BACS ABSENTS</b>	Le bac <b>24</b> et le bac à marc de café <b>23</b> manquent.	Enfoncer le bac <b>24</b> et le bac pour marc de café <b>23</b> jusqu'à ce qu'il s'encastre.
<b>NETTOYER APPAREIL</b>	L'anneau lumineux de la touche de nettoyage <b>clean 8</b> est allumé en rouge.	Exécutez le programme de nettoyage – Voir la section „Nettoyage”.
<b>APPAREIL ENTARTRE</b>	L'anneau lumineux de la touche de détartrage <b>calc 9</b> est allumé en rouge.	Exécutez le programme de détartrage – Voir la section «Détartrage».
<b>FILTRE CHANGER</b>	L'effet du filtre <b>27</b> est épuisé au bout de 50 litres ou au bout de 2 mois environ.	Changez le filtre <b>27</b> (n° de réf. 46 1732) ou continuez de faire marcher l'appareil sans le filtre <b>27</b> . Modifiez les réglages.

	Signification	Remède
MOD PASS MANQUE	Le groupe de passage <b>18</b> est absent ou n'est pas correctement inséré. La poignée <b>18b</b> du groupe de passage n'est pas fermée.	Insérer le groupe de passage <b>18</b> ou contrôler que l'installation est correcte. Tourner la poignée <b>18b</b> vers le bas à droite jusqu'à la butée.
	<b>Remarque :</b> quand les messages <i>AJOUTER EAU</i> , <i>MOD PASS MANQUE</i> , <i>VIDER BACS</i> ou <i>BACS ABSENTS</i> sont affichés, il <b>n'est pas</b> possible de prélever du café.	

## Nettoyage

### Nettoyage quotidien

#### ⚠ Risque d'électrocution !

*Avant de nettoyer l'appareil, débranchez la fiche mâle de la prise de courant*

#### Attention

*N'utilisez jamais de produits récurants.*

*Ne plongez jamais l'appareil dans l'eau.*

*N'utilisez jamais de nettoyeur à vapeur.*

- Essuyez le corps de l'appareil avec un chiffon humide.
- Rincez le réservoir d'eau **22** puis remplissez-le d'eau fraîche.
- Retirez le bac **24** et le bac à marc de café **23** puis videz-les. Seul le bac à marc de café **23** peut se laver au lave-vaisselle.
- Nettoyez les contacts **26**.
- Essuyez le compartiment intérieur de l'appareil (les bacs) ou passez-le à l'aspirateur.

**Remarque :** si vous enclenchez l'appareil froid par la touche  **4** ou si vous le mettez en mode Veille après prélèvement de café, il se rince automatiquement. L'appareil se nettoie donc de lui-même.

## Programme de nettoyage

NETTOYER  
APPAREIL

Si l'anneau lumineux de la touche de nettoyage **clean 8** s'allume lorsque vous allumez l'appareil, et si sur l'écran **3** s'affiche la mention **NETTOYER APPAREIL**, nettoyez-le le plus rapidement possible.

Pour le nettoyer, utilisez la pastille de nettoyage ci-jointe.

**Ne mettez la pastille de nettoyage qu'après que l'appareil vous l'a demandé.**

Ces pastilles ont été spécialement développées pour cet appareil et sont disponibles auprès du service après-vente (sous le n° de réf. 31 0575).

**i** Pendant le programme de nettoyage, l'anneau lumineux de la touche de nettoyage **clean 8** clignote.

### Attention

*N'interrompez en aucun cas le programme de nettoyage. Ne buvez jamais les liquides de détartrage ! Ne mettez en aucun cas de pastille de détartrage ou d'autres produits détartrants.*

Pendant toute la durée du programme de nettoyage, soit 15 minutes environ, les séquences et instructions s'affichent sur l'écran **3**.

NETTOYER //  
APPAREIL // CAFE

### Lancement du programme de nettoyage

- Remplissez complètement le réservoir **22**.
- Appuyez sur la touche **clean 8** pendant au minimum **3 secondes**.
- Vider le bac **24** et le bac pour marc de café **23** et les réinsérer.

VIDER  
BACS

APPAR. EN  
NETTOYA.

**Remarque :** l'appareil se nettoie automatiquement. Attendez (1 minute env.) que le message suivant s'affiche sur l'écran.

- Ouvrez le couvercle droit **19** et le couvercle recouvrant le compartiment **16** à café en poudre.
- Mettez **une** pastille de nettoyage dans le compartiment **16**.
- Refermez le couvercle du compartiment **16** à café en poudre et le couvercle droit **19** de l'appareil.
- Appuyez sur la touche de prélèvement **café 5**.

AJOUTER // FERMER  
PASTILLE // COUVERCL

APPUYER  
CAFE

APPAR. EN  
NETTOYA.

**Remarque :** l'appareil se nettoie automatiquement. Attendez (10 minute env.) que le message suivant s'affiche sur l'écran.

- Vider le bac **24** et le bac pour marc de café **23** et les réinsérer.

VIDER  
BACS

Le programme de nettoyage est terminé. L'anneau lumineux de la touche de nettoyage **clean 8** s'éteint. L'appareil est de nouveau prêt à fonctionner.

## Nettoyer la buse pour mousse



### Attention

*Nettoyer la buse pour mousse 13 après chaque utilisation.*

- Plongez le flexible **13/f** dans un récipient rempli d'eau chaude.
- Placer un récipient adapté sous la buse pour mousse **13**.
- Appuyez sur la touche  **2b**.

### **⚠ Risque de vous ébouillanter! Risque de brûlures!**

*Après que l'on a appuyé sur , il peut se produire des projections. La vapeur jaillissant est très chaude.*

*Ne pas toucher la buse pour mousse **13** ou la diriger vers des personnes.*

- Faites passer environ 1 tasse d'eau.
- Terminer l'opération en appuyant de nouveau sur la touche  **2b**.
- Après qu'elle a refroidi, essuyer les surfaces de la buse pour mousse **13**.
- Pour un nettoyage en profondeur, démonter la buse pour mousse **13**.

En plus du programme de nettoyage automatique, le groupe de passage peut être démonté pour le nettoyage.

## Nettoyer le groupe de passage

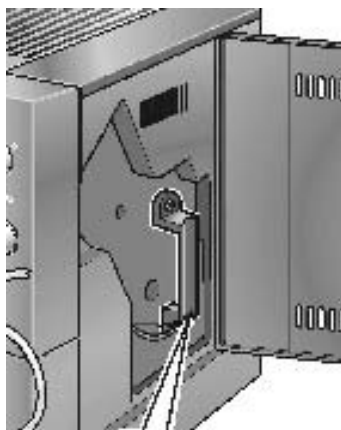

- Eteindre l'appareil à l'aide de la touche  **4**.
- Mettre l'interrupteur principal **1** sur 0.
- Ouvrir la porte du groupe de passage **17** avec une pièce.
- Maintenir le bouton rouge **18a** enclenché et tourner la poignée **18b** vers le haut jusqu'à ce qu'elle s'enclenche avec un déclic.
- Sortir le groupe de passage **18** avec précaution au niveau de la poignée et le nettoyer à l'eau courante.

### **Important :**

Nettoyez sans produit à vaisselle et ne mettez pas le groupe de passage au lave-vaisselle.

- Aspirer l'intérieur de l'appareil ou l'essuyer avec un essuie-tout.
- Laisser sécher le groupe de passage **18** et l'intérieur de l'appareil.
- Insérer le groupe de passage jusqu'à la butée.
- Maintenir le bouton rouge **18a** enclenché et tourner la poignée **18b** vers le bas jusqu'à la butée. Le groupe de passage est bloqué.
- Fermer la porte du groupe de passage **17** avec une pièce.

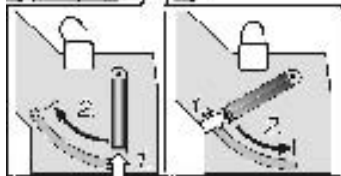

# Détartrage

APPAREIL  
ENTARTRE

Si, lorsque l'appareil se trouve sous tension, l'anneau lumineux de la touche **calc 9** s'allume en rouge et si la mention **APPAREIL ENTARTRE** s'affiche sur l'écran, vous devez le détartrer sans délai. Si vous ne détartrerez pas l'appareil en suivant les instructions, il risque de s'endommager.

## Attention

*Ne détartrerez jamais l'appareil avec du vinaigre ou avec des produits à base de vinaigre.*

*N'utilisez pas de pastilles de nettoyage.*

*N'interrompez jamais le programme de détartrage.*

*Ne buvez jamais les liquides de détartrage !*

**i** Un produit de détartrage a été livré d'origine avec l'appareil. Après du service après-vente, vous pouvez vous procurer des produits appropriés (n° de réf. 31 0817), spécialement développés pour cet appareil.

**i** L'anneau lumineux de la touche de détartrage **calc 9** clignote pendant le déroulement du programme de détartrage.

FILTRE  
NON/RANCI

## Attention

Le programme de détartrage ne démarre qu'en présence de la programmation **FILTRE NON/RANCI**.

## Ne détartrerez en aucun cas avec le filtre en place.

Pendant la durée du programme de détartrage, soit env. 35 minutes, les opérations et les instructions s'affichent sur l'écran **3**.

Les temps indiqués peuvent différer.

## Lancer le programme de détartrage

- Appuyez sur la touche de détartrage **calc 9** et **maintenez-la appuyée pendant au moins 3 secondes.**
  - Vider le bac **24** et le bac pour marc de café **23** et les réinsérer.
  - Sortir filtre **27**.
  - Remplissez le réservoir **22** avec de l'eau puis rajoutez le produit détartrant (Quantité totale de liquide 0,5 litres)
- ou
- Versez le mélange de détartrage prêt à utiliser (0,5 litres).

APPAREIL //  
ENTARTRE // CAFE

VIDER // FILTRE  
BACS // RETIRER



AJOUTER // APPUYER  
ANTICALC // EAU

APPAREIL  
DETARTR.

VIDER  
BACS

AJOUTER  
EAU

APPUYER  
EAU

APPAREIL  
DETARTR.

VIDER // NETTOYER  
BACS // CONTACTS

RINÇAGE  
APPAREIL

CAFE

- i** En cas d'utilisation de pastilles, mettez-les dans de l'eau tiède et attendez qu'elles se soient dissoutes.
- Placez un récipient suffisamment grand sous la buse pour mousse **13**.
- Appuyez sur la touche **!/\** **2a**.

**Remarque :** l'appareil démarre automatiquement. La solution détartrante s'écoule, par intervalles, tout d'abord dans le récipient récepteur puis dans le bac **24**. Attendez (env. 25 minutes) que l'instruction suivante s'affiche sur l'écran **3**.

- Vider le bac **24** et le bac pour marc de café **23** et les réinsérer.
- Rincer le réservoir d'eau **22**, le remplir d'eau fraîche jusqu'au repère **max** puis le réinsérer.
- Vider le récipient récepteur puis le replacer sous la buse pour mousse **13**.
- Appuyez sur la touche **!/\** **2a**.

**Remarque :** l'appareil se rince automatiquement. L'eau s'écoule, par intervalles, tout d'abord dans le récipient récepteur puis dans le bac **24**. Attendez (env. 7 minutes) que l'instruction suivante s'affiche sur l'écran **3**.

- Vider le bac **24** et le bac pour marc de café **23**.
- Nettoyez les contacts **26** puis séchez-les.
- Réinsérer le bac **24** et le bac pour marc de café **23**.
- Essuyer les éclaboussures sur la buse pour mousse **13** et l'appareil.

**Remarque :** l'appareil se rince automatiquement.

Le détartrage est terminé. L'anneau lumineux de la touche de détartrage **calc 9** s'éteint. L'appareil est de nouveau prêt à fonctionner.

# Remédier soi-même aux petites pannes

Dérangement	Cause	Remède
La mention <b>AJOUTER GRAINS</b> s'affichent bien que le réservoir de grains de café soit plein.	Le moulin ne s'est pas encore rempli automatiquement.	Appuyez encore une fois sur la touche de prélèvement de café <b>café 5</b> .
	Le degré de mouture est trop fin et le bouton rotatif servant à régler la concentration du café est sur TRES LEGER.	Choisir un degré de mouture plus grossier et/ou un café plus fort.
Impossible de prélever de l'eau chaude ou de la vapeur.	La buse pour mousse <b>13</b> est obturée.	Nettoyer en profondeur la buse pour mousse <b>13</b> .
Trop peu de mousse ou mousse trop liquide.	La buse pour mousse <b>13</b> est obturée.	Nettoyer en profondeur la buse pour mousse <b>13</b> .
	Papillon <b>13g</b> obturée ou roue rotative <b>13a</b> obturée.	Totalement retirer les résidus du lait des composants.
	Le lait ne convient pas.	Utilisez du lait avec une teneur de 1,5 % en matières grasses.
Le café ne coule que par gouttes.	Degré de mouture trop fin.	Réglez sur une mouture plus grossière.
	Café en poudre trop fin.	Utilisez un café en poudre plus grossier.
Le café n'a pas de couche de mousse.	Variété de café inadéquate.	Changez de variété de café.
	Les grains ont été torréfiés il y a trop longtemps.	Utilisez des grains frais.
	Degré de mouture inadapté aux grains de café.	Optimisez le degré de mouture.
Le moulin ne moule pas les grains de café.	Les grains ne tombent pas dans le moulin (trop gras).	Tapez légèrement sur le réservoir de grains. Eventuellement changer de variété de café. Lorsque le réservoir de café en grains est vide, l'essuyer avec un essuie-tout sec.
Le programme de détartrage ne démarre pas.	La programmation actuelle est sur : <b>FILTRE QUI/NEUF</b> ou affichage <b>CHANGER FILTRE</b> .	Réglez le programme sur <b>FILTRE NON/RANCI</b> . Ne détartrez jamais avec le filtre en place.
	Système trop chaud.	Prélevez de l'eau chaude.
Le programme de nettoyage ne démarre pas.	Système trop chaud.	Prélevez de l'eau chaude.
	Affichage <b>CHANGER FILTRE</b> .	Changez le filtre.

Dérangement	Cause	Remède
Le moulin est bruyant.	Présence de corps étrangers dans le moulin (par ex. de petites pierres, présentes aussi parfois dans les variétés de café haut de gamme).	Contactez la hotline. <b>Remarque :</b> vous pouvez continuer de préparer du café en poudre.
Mention <i>MOD PASS MANQUE</i>	Voir dans «Messages du système»	
Mention <i>ERROR 1</i>	L'appareil est trop froid.	Attendez que l'appareil se retrouve à la température ambiante.
Mention <i>ERROR 5</i> ou <i>ERROR 8</i>	Dérangement technique.	A l'aide de l'interrupteur principal <b>1</b> , éteignez l'appareil pendant 10 secondes minimum.
<b>Si vous ne parvenez pas à supprimer les dérangements, appelez impérativement la hotline !</b>		

## Protection contre le gel

**⚠ Pour éviter des dommages imputable au gel pendant le transport et le stockage, il faut au préalable vider entièrement l'appareil.**

- i** L'appareil doit être prêt à fonctionner. Le réservoir d'eau doit être plein.
- Placez un grand récipient étroit sous la buse de moussage **13**.
- Appuyez sur la touche  **2b**.
- Retirez le réservoir d'eau **22**.
- Attendez que la mention *AJOUTER EAU* s'affiche.
- Éteignez l'appareil.

## Garantie

Les conditions de garantie applicables sont celles publiées par notre distributeur dans le pays où a été effectué l'achat. Le revendeur chez qui vous vous êtes procuré l'appareil fournira les modalités de garantie sur simple demande de votre part. En cas de recours en garantie, veuillez toujours vous munir de la preuve d'achat.

---

# Indice

<b>Osservare assolutamente</b> .....	<b>78</b>
Istruzioni di sicurezza .....	78
Smaltimento .....	78
<b>Al primo impiego</b> .....	<b>79</b>
Riempire il sistema .....	79
<b>Elementi di comando</b> .....	<b>80</b>
<b>Preparazione</b> .....	<b>83</b>
Generali .....	83
Preparazione dell'espresso/caffè con chicchi .....	83
Regolare il sistema di macina .....	84
Preparazione dell'espresso/caffè con caffè macinato .....	84
Fare la schiuma o riscaldare il latte/latte macchiato .....	85
Vapore per riscaldare bevande .....	86
Preparare l'acqua calda .....	86
<b>Modificare le regolazioni/Programmare</b> .....	<b>87</b>
Programmare .....	87
Lingua .....	88
Durezza dell'acqua .....	88
Filtro .....	89
Temperatura .....	89
Ora attuale .....	90
Timer .....	90
Modalità risparmio energetico .....	91
Indicazione delle operazioni .....	91
Funzione RESET .....	91
<b>Messaggi del sistema</b> .....	<b>92</b>
<b>Pulizia</b> .....	<b>93</b>
<b>Decalcificare</b> .....	<b>96</b>
<b>Eliminare da soli piccoli guasti</b> .....	<b>98</b>
<b>Garanzia</b> .....	<b>99</b>
<b>Deutsch</b> .....	<b>3</b>
<b>English</b> .....	<b>27</b>
<b>Français</b> .....	<b>51</b>
<b>Nederlands</b> .....	<b>100</b>
<b>Türkçe</b> .....	<b>124</b>

---

## Elementi di comando

- 1 Interruttore
- 2 Tasti
  - a) Acqua calda /!\
  - b) Vapore ☁
- 3 Display con 4 pulsanti funzione
- 4 Pulsante ⏻
- 5 Pulsante erogazione **cafe**
- 6 Manopola per regolazione quantità  
☞ - ☞ / ☞☞ - ☞☞
- 7 Manopola per regolazione densità del caffè ☉ - ☉☉
- 8 Pulsante pulizia **clean**
- 9 Pulsante decalcificazione **calc**

---

## Parti dell'apparecchio

- 10 Vano stampati
- 11 Vano portacavo
- 12 Uscita caffè regolabile in altezza
- 13 Getto schiuma
  - a Manopola ☞☞ riscaldamento latte  
☞☞ schiuma latte
  - b Riferimento
  - c Boccola superiore
  - d Corpo del getto
  - e Boccola di uscita
  - f Tubo flessibile con adattatore
  - g Valvola di strozzamento
- 14 Manopola grado di macinazione caffè
- 15 Contenitore caffè in grani con coperchio salva-aroma
- 16 Pozzetto per caffè in polvere con coperchio = pozzetto per compressa di pulizia
- 17 Sportello del bollitore
- 18 Gruppo bollitore
  - a) Pulsante (rosso)
  - b) Maniglia
- 19 Coperchio destro dell'apparecchio
- 20 Deposito tazze (funzione preriscaldamento)
- 21 Coperchio sinistro dell'apparecchio
- 22 Serbatoio acqua amovibile
- 23 Piattello per fondi di caffè (lavabile in lavastoviglie)
- 24 Vaschetta (per acqua residua)
- 25 Lamiera di gocciolamento
- 26 Contatti
- 27 Filtro
- 28 Contenitore del latte
  - a) Coperchio contenitore del latte
  - b) Tubo flessibile di collegamento con adattatore
- 29 Lamiera incavata per latte macchiato (idonea per bicchieri fino a 13 cm)

Solo per TCA68... compreso  
nella fornitura:

---

# Osservare assolutamente

Leggere interamente con attenzione le istruzioni per l'uso e conservarle nel contenitore stampati **10!**

Questo apparecchio è destinato all'uso domestico ed alla lavorazione di quantità usuali per la famiglia, non all'impiego professionale.

## **⚠ Pericolo di scossa elettrica!**

Nel collegamento e nell'uso dell'apparecchio, rispettare i dati della targhetta d'identificazione.

Usare solo se il cavo di alimentazione e l'apparecchio non presentano danni.

Usare l'apparecchio solo in ambienti interni a temperatura ambiente.

Tenere i bambini lontano dall'apparecchio. Sorvegliare i bambini, per impedire che giochino con l'apparecchio.

Non consentire l'uso dell'apparecchio a persone (anche bambini) con ridotta percezione sensoriale o ridotte capacità mentali oppure con carenti esperienze e conoscenze, a meno che non siano sorvegliate o non siano state istruite all'uso dell'apparecchio da una persona responsabile della loro sicurezza.

In caso di guasto estrarre immediatamente la spina d'alimentazione.

Non immergere mai l'apparecchio nell'acqua.

Per evitare pericoli, le riparazioni all'apparecchio, come per es. la sostituzione del cavo di alimentazione danneggiato, devono essere eseguite solo dal nostro servizio assistenza clienti.

Non introdurre le mani nel sistema di macina.

## **⚠ Pericolo di scottature!**

Afferrare il getto schiuma **13** solo sulla parte di plastica e non rivolgerlo mai verso persone! Nel prelievo di vapore o acqua calda il getto schiuma **13** all'inizio può emettere spruzzi.

Informarsi sulle attuali vie per la rottamazione presso il proprio rivenditore specializzato o presso la propria amministrazione comunale.

Questo apparecchio è contrassegnato conformemente alla Direttiva europea 2002/96/CE Rifiuti di apparecchiature elettriche ed elettroniche (waste electrical and electronic equipment – WEEE). La direttiva stabilisce il quadro generale per un ritiro e recupero valido in tutte l' UE.

---

## Istruzioni di sicurezza

---

## Smaltimento



# Al primo impiego

## Generali

Introdurre nei rispettivi contenitori solo acqua pura priva di anidride carbonica e preferibilmente miscele di caffè in grani per espresso o per macchine da caffè automatiche.

Non utilizzare caffè in grani glassati, caramellati o trattati con altri additivi contenenti zucchero. Questi otturano il sistema di macina.

Accertare la durezza dell'acqua impiegata con l'acclusa cartina di prova. Se è indicato un valore diverso dalla durezza 4, dopo la messa in funzione programmare adeguatamente l'apparecchio (vedi pagina 88).

La durezza dell'acqua può essere chiesta anche presso il locale acquedotto.

## Messa in funzione

- Estrarre la spina di alimentazione dal vano portacavo e collegare.
- Riempire il serbatoio dell'acqua **22** con acqua potabile fredda. Non superare il riferimento «max».
- Riempire il contenitore grani **15** con caffè in grani.
- Disporre l'interruttore principale **1** su **I**.
- Premere il pulsante **4**.
- i** L'apparecchio è **pronto per il funzionamento** quando gli anelli luminosi del pulsante **4** e del pulsante di erogazione **café 5** verde sono accesi.

**Avvertenza:** al primo uso, oppure se l'apparecchio è rimasto inutilizzato per lungo tempo, la prima tazza di caffè è ancora priva del pieno aroma e non dovrebbe essere bevuta.

## Riempire il sistema

Per motivi di fabbricazione, in singoli casi alla prima messa in funzione il sistema di tubi dell'acqua nell'apparecchio deve essere ancora riempito.

- Disporre una tazza adatta sotto il getto schiuma **13**.
- Premere il pulsante **2a**.

RIEMPIRE	//	SPINGERE
SISTEMA		ACQUA

SISTEMA
CARICA

## Impostare la lingua

LINGUA  
ITALIANO

Per impostare nel display la lingua desiderata fra quelle disponibili:

- Premere il pulsante **P** del display **3** almeno per 3 secondi.
- Premere il pulsante **P** finché l'indicazione non lampeggia.
- Selezionare con **←** oppure **→** la lingua desiderata.
- Premere il pulsante **P** per salvare la lingua.
- Premere il pulsante **exit**.

## Elementi di comando

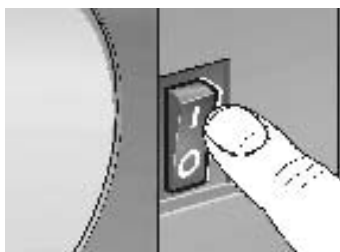

### Interruttore principale 1

L'interruttore principale **1** sul lato posteriore dell'apparecchio inserisce o disinserisce l'alimentazione elettrica.

Dopo avere inserito l'interruttore, si accende l'anello luminoso del pulsante **4** verde. L'apparecchio è in «stand-by» (pronto per il funzionamento).

### Attenzione

*Non azionare l'interruttore durante il funzionamento. Spegner l'apparecchio solo quando è in condizione di «stand-by».*

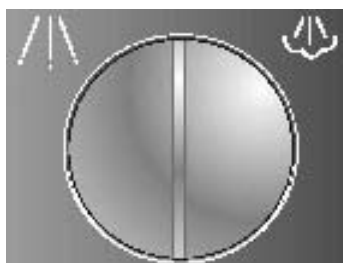

### Pulsanti acqua bollente (2a) e vapore (2b)

Premendo il pulsante  **2a** a si può selezionare il prelievo di acqua bollente.

Premendo il pulsante  **2b** b a si può selezionare il prelievo di vapore.

### Pericolo di scottature!

*Quando si preme  sono possibili spruzzi. Il vapore emesso è molto caldo.*

Le regolazioni sono visualizzate nel display:

Prelievo per es. di caffè

CAFFÈ

Erogazione acqua calda 

EROGAZ.  
ACQUA

Erogazione vapore 

APPARECC // ATTEZZ.  
RISCALDA // VAPORE

Indicazioni del display durante il breve riscaldamento per l'erogazione del vapore.

EROGAZ.  
VAPORE



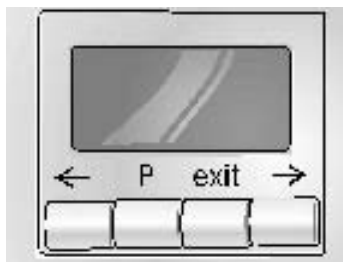

### Display 3

Il display **3** visualizza le regolazioni, le operazioni in corso ed i messaggi dell'apparecchio.

L'apparecchio è programmato all'origine con regolazioni standard per un funzionamento ottimale. Queste regolazioni possono essere cambiate – vedi capitolo «Cambiare impostazioni/Programmare».



### Con il pulsante 4

Con il pulsante **4** si accende l'apparecchio oppure lo si rimette in condizione di «Stand-by».

Dopo avere premuto il pulsante **4** l'apparecchio riscalda ed infine esegue il lavaggio. Durante l'operazione l'anello luminoso del pulsante **4** lampeggia.

L'apparecchio non esegue il risciacquo quando:

- al momento dell'accensione è ancora caldo oppure
- prima della commutazione alla condizione di «Stand-by» non era stato erogato nessun caffè oppure
- poco prima di spegnerlo è stato erogato vapore.

Riscaldamento e lavaggio vengono visualizzati nel display.

APPARECC  
RISCALDA

LAV. AUT.  
APPARECC

Durante l'erogazione del caffè al pulsante **4** è assegnata una funzione di **stop**. Attivando il pulsante **4** l'operazione viene interrotta anzi tempo.

**i** 4 ore dopo l'ultima erogazione l'apparecchio avvia automaticamente un'operazione di lavaggio e passa in condizione di «stand-by». Queste regolazioni possono essere cambiate – vedi capitolo «Cambiare impostazioni/Programmare».

### Pulsante erogazione cafe 5

Premendo il pulsante per l'erogazione del **cafe 5** è possibile l'erogazione di espresso o di caffè. Durante l'erogazione l'anello luminoso verde lampeggia.

Premendo di nuovo il pulsante di erogazione **cafe 5** s'interrompe anzi tempo l'erogazione del caffè.





### Manopola per la regolazione della quantità 6

☐ - ☐ / ☐ - ☐

Con la manopola ☐ - ☐ / ☐ - ☐ **6** si seleziona la quantità.

Ruotando la manopola in senso antiorario è possibile una scelta di 6 possibilità fra:

*PICCOLO ESPRESSO*

*ESPRESSO*

*PICCOLO CAFFÈ*

*CAFFÈ*

*GRANDE CAFFÈ*

*MAXI CAFFÈ*

*ESPRESSO*

Ruotando la manopola in senso orario è possibile una scelta di 6 possibilità rispettivamente di 2 tazze fra:

*2  
ESPRESSI*

*2 PICCOLI ESPRESSO*

*2 ESPRESSO*

*2 PICCOLI CAFFÈ*

*2 CAFFÈ*

*2 GRANDI CAFFÈ*

*2 MAXI CAFFÈ*

Per erogare 2 tazze, l'uscita **12** dispone di due ugelli di uscita.



### Manopola per la regolazione della densità del caffè 7 ☉ - ☉

Con la manopola ☉ - ☉ **7** si seleziona la quantità di caffè in polvere.

*MOLTO LEGGERO*

*LEGGERO*

*NORMALE*

*NORMALE PLUS*

*FORTE*

*MOLTO FORTE*

*NORMALE  
PLUS*

La densità di caffè scelta è visualizzata nel display:

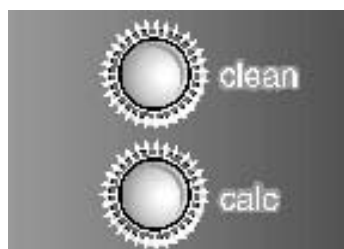

### Pulsante pulizia clean 8

### Pulsante decalcificazione calc 9

Per il pulsante pulizia **clean 8** ed il pulsante decalcificazione **calc 9** il rispettivo l'anello luminoso si accende a luce rossa quando l'apparecchio deve essere lavato oppure decalcificato, vedi capitolo «Lavaggio o Decalcificazione».

# Preparazione

## Generali

Questa macchina automatica per espresso/caffè macina caffè fresco per ogni bollitura.

Usare preferibilmente miscele di caffè per espresso oppure per macchine automatiche. Conservare il caffè al fresco e chiuso ermeticamente oppure surgelarlo. I chicchi di caffè possono essere macinati anche surgelati.

**Consiglio:** Preriscaldare la/le tazza/e, soprattutto le tazze per espresso piccole a pareti spesse, sul deposito tazze **20** o riempirle e sciacquarle con acqua bollente.

## Preparazione dell'espresso/caffè con chicchi



- Regolare con la manopola ☐ - ☐ / ☐☐ - ☐☐☐ **6** la quantità di caffè ed il numero di tazze desiderate
- Selezionare con la manopola ∅ - ☉ **7** la densità di caffè preferita.
- Mettere la/le tazza/e sotto l'uscita **12**. Se necessario, adattare l'altezza dell'uscita **12**.
- Premere il pulsante di erogazione **cafe 5**. La bollitura avviene ora automaticamente.

**Consiglio:** per l'erogazione di 2 tazze, regolare anche su **FORTE** oppure **MOLTO FORTE**.

- i** Premendo di nuovo il pulsante di erogazione **cafe 5** oppure il pulsante ☐ **4**, la bollitura può essere interrotta anzi tempo.

**Avvertenza:** Se nel display nonostante il contenitore di chicchi di caffè sia pieno, appare «**RIEMPIRE GRANI**», il sistema di macina deve essere ancora riempito automaticamente – ignorare il messaggio.

- Premere di nuovo **cafe 5** volte il pulsante di prelievo.

## Regolare il sistema di macina

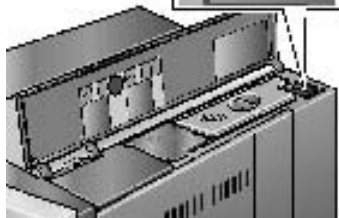

- ❑ Regolare con la manopola il grado **14** di macinazione del caffè alla finezza desiderata del caffè macinato.

### Attenzione

*Regolare il grado di macinazione solo quando il macinacaffè è in funzione! Altrimenti vi è rischio di danni all'apparecchio.*

- ❑ Aprire il coperchio destro dell'apparecchio **19**.
- ❑ Premere il pulsante di erogazione **café 5**.
- ❑ A macinacaffè in funzione, ruotare nel senso desiderato la manopola di regolazione per la finezza di macinazione: quanto più piccoli sono i punti, tanto più fine è il caffè in polvere.
- ❑ **i** La nuova regolazione si nota solo dopo la seconda o la terza tazza di caffè.

## Preparazione dell'espresso/caffè con caffè macinato

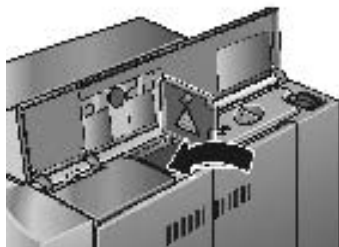

- ❑ Con la manopola ☐ - ☐ / ☐ - ☐ **6** regolare la quantità di riempimento desiderata.
- ❑ Mettere la/le tazza/e sotto l'uscita **12**. Se necessario, adattare l'altezza dell'uscita **12**.
- ❑ Aprire il coperchio destro dell'apparecchio **19** ed il coperchio del pozzetto per caffè in polvere **16**.
- ❑ Versare da **uno a due** misurini rasi di caffè in polvere medio-fine nel pozzetto per il caffè in polvere **16**.

### Attenzione

*Non introdurre grani interi oppure caffè solubile! Introdurre massimo due misurini di caffè.*

- ❑ Chiudere il coperchio del pozzetto per il caffè in polvere **16** ed il coperchio destro dell'apparecchio **19**.
- ❑ Premere il pulsante di erogazione **café 5**.

**Avvertenza:** Per un'altra tazza di caffè ripetere l'operazione. se il caffè non viene fatto entro 90 secondi, la camera d'ebollizione si svuota automaticamente per evitare il troppo pieno. L'apparecchio esegue i risciacquo.

## Fare la schiuma o riscaldare il latte/latte macchiato

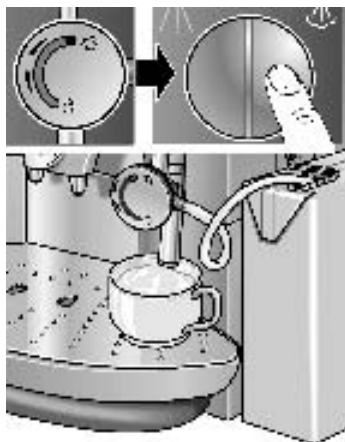



### ⚠ Pericolo di scottature! Pericolo di scottature!

Quando si preme  sono possibili spruzzi.



Il vapore emesso è molto caldo.

Non toccare il getto schiuma **13** né rivolgerlo verso persone.

- Regolare la manopola **13a** su  per la schiuma di latte oppure  per il latte caldo.
- Immergere il tubo flessibile **13f** in un contenitore con latte sufficiente.

### oppure

solo TCA68...: Inserire saldamente il contenitore del latte **28** con il tubo flessibile di collegamento sul corpo del getto.

- Disporre una tazza adatta sotto il getto schiuma **13**.
- Premere il pulsante  **2b**.  
Ora l'apparecchio si riscalda per ca. 15 secondi, poi aspira il latte e lo lavora a schiuma oppure lo riscalda.
- Quanto la quantità desiderata è stata raggiunta o prima che il contenitore del latte sia completamente vuoto, terminare l'operazione premendo di nuovo il pulsante  **2b**.

### Avvertenza:

Per pulire il tubo del getto schiuma **13**, il tubo flessibile **13f** ed il tubo flessibile di collegamento **28b** eseguire l'operazione suddetta con acqua pulita anziché con latte, vedi capitolo «Pulizia/Pulire il getto schiuma». I residui essiccati sono difficili da rimuovere e pregiudicano la formazione della schiuma di latte.

**Consiglio:** Utilizzare preferibilmente latte freddo con un contenuto di grassi di 1,5 %. Bevande al latte, come per es. cioccolata, possono essere preparate con la regolazione  per il riscaldamento del latte.

Con l'acclusa (solo TCA68...) lamiera incavata per il latte macchiato **29** si ha la possibilità d'impiegare anche bicchieri alti (fino a ca. 13 cm), per esempio per la preparazione di latte macchiato.

- Sostituire la lamiera di gocciolamento **25** con la lamiera per latte macchiato **29**.
- Disporre il bicchiere sotto il getto di uscita e prelevare schiuma di latte secondo le istruzioni.
- Infine disporre il bicchiere sotto l'uscita caffè **12** e prelevare la quantità desiderata di caffè.

### Preparazione di latte macchiato (solo TCA68...)

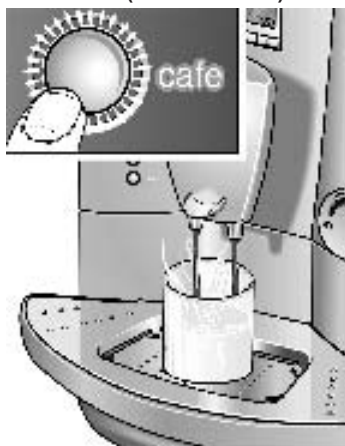

## Vapore per riscaldare bevande

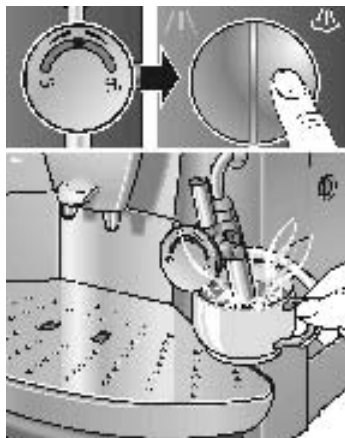



### ⚠ Pericolo di scottature!

Quando si preme  sono possibili spruzzi

Il vapore emesso è molto caldo.

Non toccare il getto schiuma **13** né rivolgerlo verso persone.

- Disporre la manopola **13a** al centro.
- Immergere profondamente il tubo del getto schiuma **13** nel liquido da riscaldare.
- Premere il pulsante  **2b**.  
L'apparecchio riscalda ora per ca. 15 secondi. Infine il liquido è caldo.
- Terminare l'operazione premendo di nuovo il pulsante  **2b**.

**Avvertenza:** Dopo il raffreddamento pulire subito il getto schiuma **13**. I residui secchi sono difficili da rimuovere, vedi capitolo «Pulizia/Pulire il getto schiuma».

## Preparare l'acqua calda

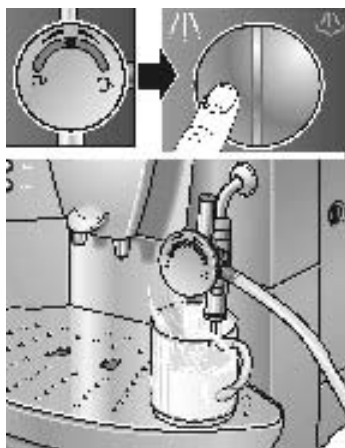



### ⚠ Pericolo di scottature!

Quando si preme  sono possibili spruzzi

L'acqua erogata è bollente.

Non toccare il getto schiuma **13** né rivolgerlo verso persone.

- Disporre la manopola **13a** al centro.
- Disporre una tazza adatta sotto il getto schiuma **13**.
- Premere il pulsante **2a**  e riempire la tazza.
- Terminare l'operazione premendo di nuovo il pulsante **2a** .

# Modificare le regolazioni/Programmazione



L'apparecchio è regolato all'origine in modo che si possa preparare il caffè senza programmazione supplementare.

Per modificare queste regolazioni base, usare i pulsanti funzione sotto il display **3**.

- ← Pulsante selezione
- P** per accedere al modo programmazione e salvare le regolazioni
- exit** Interrompe la programmazione
- Pulsante selezione

## Attenzione

*Non spegnere l'apparecchio durante la programmazione. Altrimenti le modifiche non vengono acquisite.*

## Programmazione

Per modificare le regolazioni base, l'apparecchio deve essere acceso.

Si possono modificare le seguenti regolazioni:

- Lingua
- Durezza dell'acqua
- Filtro
- Temperatura
- Ora attuale
- funzione timer
- modo risparmio energetico

Le regolazioni eseguite all'origine sono riportate in questo capitolo su fondo grigio.

LINGUA  
ITALIANO

## Lingua

LINGUA  
ITALIANO

Per cambiare l'indicazione nel display nella lingua desiderata:

- Premere per almeno 3 secondi il pulsante **P** del display **3**.
  - Premere il pulsante **P** finché l'indicazione non lampeggia.
  - Selezionare con **←** oppure **→** la lingua desiderata.
  - Premere il pulsante **P** per memorizzare la regolazione.
  - Premere il pulsante **exit**. Ritorno alla condizione di pronto per l'erogazione.
- i** Sono disponibili le lingue seguenti:

LANGUAGE  
ENGLISH

LANGUE  
FRANCAIS

LINGUA  
ITALIANO

IDIOMA  
ESPAÑOL

TAAAL  
NEDERL.

SPRAK  
SVENSKA

JASYK  
RUSSKIY

## Durezza dell'acqua

DUREZZA  
ACQUA 1

DUREZZA  
ACQUA 2

DUREZZA  
ACQUA 3

DUREZZA  
ACQUA 4

- Accertare la durezza dell'acqua con le cartine di prova a corredo:  
 = durezza 2
  - Premere per almeno 3 secondi il pulsante **P** del display **3**.
  - Con **←** oppure **→** selezionare **DUREZZA ACQUA**.
  - Premere il pulsante **P** finché il numero nel display non lampeggia.
  - Con **←** oppure **→** selezionare la durezza accertata.
  - Premere il pulsante **P** per memorizzare la regolazione.
- Premere il pulsante **exit**. Ritorno alla condizione di pronto per l'erogazione.

**Avvertenza:** La corretta impostazione della durezza dell'acqua è importante per il programma di decalcificazione. In caso di estreme durezza dell'acqua nell'impianto domestico o di uso di acqua già filtrata, regolare la **DUREZZA ACQUA 1**.



## Filtro

FILTR0  
SI/NUOV0

FILTR0  
NO/USATO

Per la **TCA64...** si può acquistare come accessorio speciale per il serbatoio dell'acqua **22** un filtro **27** (codice di ordin. N° 46 1732). Osservare le istruzioni accluse al filtro!  
Per la **TCA68...** il filtro **27** è fornito a corredo.

**i** Inserire prima il filtro **27**, poi modificare la regolazione dell'apparecchio.

- Premere per almeno 3 secondi il pulsante **P** del display **3**.
- Con **←** oppure **→** selezionare **FILTR0**.
- Premere il pulsante **P** finché l'indicazione non lampeggia.
- Con **←** oppure **→** commutare su **FILTR0 SI/NUOV0**.
- Premere il pulsante **P** per memorizzare la regolazione.
- Premere il pulsante **exit**. Ritorno alla condizione di pronto per l'erogazione.

**Avvertenza:** sostituire il filtro usato **27** subito dopo il messaggio del sistema **FILTR0 CAMBIARE** oppure rimuoverlo entro due mesi. Quando si monta in filtro nuovo, controllare l'impostazione a **FILTR0 NO/USATO** e durezza dell'acqua.

## Temperatura

TEMP.  
NORMALE

TEMP.  
ALTA

TEMP.  
MASSIMA

Per regolare la temperatura del caffè.

- Premere per almeno 3 secondi il pulsante **P** del display **3**.
- Con **←** oppure **→** selezionare **TEMP..**
- Premere il pulsante **P** finché l'indicazione non lampeggia.
- Con **←** oppure **→** eseguire la regolazione.
- Premere il pulsante **P** per memorizzare la regolazione.
- Premere il pulsante **exit**. Ritorno alla condizione di pronto per l'erogazione.

## Ora attuale

ORA

--:--

ORA

14:39

Per memorizzare l'ora attuale. Questo è necessario per utilizzare la funzione timer.

- Premere per almeno 3 secondi il pulsante **P** del display **3**.
- Con **←** oppure selezionare **→** **ORA**.
- Premere il pulsante **P**, l'indicazione delle ore lampeggia.
- Con **←** oppure **→** eseguire la regolazione.
- Premere il pulsante **P**, l'indicazione dei minuti lampeggia.
- Con **←** oppure **→** eseguire la regolazione.
- Premere il pulsante **P** per memorizzare la regolazione.
- Premere il pulsante **exit**. Ritorno alla condizione di pronto per l'erogazione.

L'ora regolata va persa:

- se si estrae la spina di alimentazione,
- si spegne l'apparecchio con l'interruttore di rete **1**,
- in caso d'interruzione dell'energia elettrica.

In questi casi l'ora attuale deve essere di nuovo regolata.

## Timer

ON ORE

--:--

ON ORE

07:45

Con questa funzione si può regolare l'ora in cui l'apparecchio si accende automaticamente.

- Premere per almeno 3 secondi il pulsante **P** del display **3**.
- Con **←** oppure selezionare **→** **ON ORE**.
- Premere il pulsante **P**, l'indicazione delle ore lampeggia.
- Con **←** oppure **→** eseguire la regolazione.
- Premere il pulsante **P**, l'indicazione dei minuti lampeggia.
- Con **←** oppure **→** eseguire la regolazione.
- Premere il pulsante **P** per memorizzare la regolazione.
- Premere il pulsante **exit**. Ritorno alla condizione di pronto per l'erogazione.

Disattivare la regolazione:

- Con **←** oppure **→** riportare a **--:--** l'indicazione dell'ora.

**Avvertenza:** per eseguire questa funzione deve essere stata già regolata l'ora attuale.

- i** L'ora di accensione si conserva anche in caso d'interruzione dell'alimentazione elettrica o di azionamento dell'interruttore **1**.

## Modalità risparmio energetico

OFF DOPO  
4 ORE

OFF DOPO  
2 ORE

Con questa funzione si può regolare quante ore dopo l'ultima erogazione di caffè l'apparecchio passa automaticamente nella condizione di «stand-by».

- Premere per almeno 3 secondi il pulsante **P** del display **3**.
- Con **←** oppure **→** selezionare **OFF DOPO**.
- Premere il pulsante **P**, l'indicazione delle ore lampeggia.
- Con **←** oppure **→** eseguire la regolazione.
- Premere il pulsante **P** per memorizzare la regolazione.
- Premere il pulsante **exit**. Ritorno alla condizione di pronto per l'erogazione.
- i** Il tempo di disinserimento si conserva anche in caso d'interruzione dell'alimentazione elettrica o di azionamento dell'interruttore **1**.

## Indicazione delle operazioni

OPER. NI  
- - - 86

Per visualizzare il numero di espressi, caffè e caffè in polvere già erogati. Il conteggio avviene automaticamente.

- Premere per almeno 3 secondi il pulsante **P** del display **3**.
- Con **←** oppure selezionare **→** **OPER. NI**.
- Premere il pulsante **exit**. Ritorno alla condizione di pronto per l'erogazione.
- i** Non sono possibili modifiche.

## Funzione RESET

**Possibile solo dal servizio «Stand-by».**

- Premere per almeno 3 secondi contemporaneamente **←** e **→** tutte le regolazioni precedenti vengono cancellate.

# Messaggi del sistema

L'apparecchio visualizza nel display **3** operazioni e messaggi.

	Significato	Rimedio
RIEMPIRE ACQUA	Manca acqua.	Introdurre acqua potabile fredda nel serbatoio dell'acqua <b>22</b> .
	<b>Avvertenza:</b> nel serbatoio <b>22</b> rimane sempre una piccola quantità residua di acqua.	
	Il serbatoio <b>22</b> manca o non è inserito correttamente.	Inserire il serbatoio <b>22</b> .
RIEMPIRE GRANI	Manca il caffè in grani.	Introdurre il caffè in grani nel contenitore caffè <b>15</b> .
	<b>Avvertenza:</b> l'indicazione nel display <i>RIEMPIRE GRANI</i> appare fino alla successiva erogazione di caffè.	
RIEMPIRE // SPINGERE SYSTEMA // ACQUA	Il sistema di tubi dell'acqua nell'apparecchio è vuoto.	Disporre una tazza adatta sotto il getto schiuma <b>13</b> . Premere il pulsante <b>/\ 2a</b> . (eventualmente più volte).
SYSTEMA BOLLENTE	Sistema surriscaldato a causa dell'erogazione di vapore.	Raffreddare il sistema prelevando acqua calda <b>/\</b> .
VUOTARE PIATTELL	La vaschetta <b>24</b> e la vaschetta per i fondi di caffè <b>23</b> sono piene oppure i contatti <b>26</b> sono sporchi.	Rimuovere la vaschetta <b>24</b> e la vaschetta per fondi di caffè <b>23</b> vuotarle ed inserirle di nuovo. Pulire ed asciugare i contatti <b>26</b> .
MANCANO PIATTELL	Mancano la vaschetta <b>24</b> e la vaschetta per i fondi di caffè <b>23</b> .	Inserire la vaschetta <b>24</b> e la vaschetta per i fondi di caffè <b>23</b> fino all'arresto.
PUL.AUT. APPARECC	L'anello luminoso del pulsante <b>clean 8</b> acceso a luce rossa.	Eseguire il programma di pulizia, vedi capitolo «Pulizia».
APPARECC INCROST.	L'anello luminoso del pulsante <b>calc 9</b> acceso a luce rossa.	Eseguire il programma di decalcificazione, vedi capitolo «Decalificazione».
FILTRO CAMBIARE	L'effetto del filtro <b>27</b> si esaurisce dopo 50 litri oppure dopo ca. 2 mesi.	Sostituire il filtro <b>27</b> (codice di ordin. N° 461732) oppure proseguire l'uso senza il filtro <b>27</b> . Modificare le regolazioni

	Significato	Rimedio
MANCA UN.INF.	Il gruppo bollitore <b>18</b> manca o non è inserito correttamente. La maniglia <b>18b</b> del gruppo bollitore non è chiusa.	Inserire il gruppo bollitore <b>18</b> oppure controllare il corretto inserimento. Ruotare la maniglia <b>18b</b> in basso verso destra fino all'arresto.
	<b>Avvertenza:</b> Quando nel display appaiono i messaggi <b>RIEMPIRE ACQUA, MANCA UN.INF., VUOTARE PIATTELL</b> o <b>MANCANDO PIATTELL</b> , <b>non</b> è possibile preparare il caffè.	

## Pulizia

### Pulizia quotidiana

#### Pericolo di scossa elettrica!

*Prima della pulizia estrarre la spina di alimentazione.*

#### Attenzione

*Non usare sostanze abrasive!*

*Non immergere mai l'apparecchio in acqua!*

*Non utilizzare per la pulizia pulitrici a vapore.*

- Strofinare esternamente l'apparecchio con un panno umido.
- Sciacquare il serbatoio dell'acqua **22** e riempirlo con acqua potabile.
- Rimuovere la vaschetta **24** e la vaschetta per i fondi di caffè **23** e vuotarle. Lavare in lavastoviglie solo la vaschetta per fondi di caffè **23**!
- Pulire i contatti **26**.
- Pulire con un panno asciutto o aspirare l'interno dell'apparecchio (vaschette).

**Avvertenza:** l'apparecchio esegue automaticamente un risciacquo quando con il pulsante  **4** viene inserito allo stato freddo oppure messo in «Stand-by» dopo l'erogazione di caffè. Il sistema si pulisce così da solo.

## Programma di pulizia

PUL.AUT. APPARECC

Se con l'apparecchio acceso l'anello luminoso del pulsante pulizia **clean 8** è acceso a luce rossa e nel display **3** appare il messaggio **PUL.AUT. APPARECC**, deve essere eseguita al più presto la pulizia automatica dell'apparecchio.

Usare per la pulizia l'acclusa compressa per pulizia.

**Introdurre la compressa di pulizia solo dopo la richiesta.**

Queste compresse sono state sviluppate espressamente per questo apparecchio e possono essere acquistate presso il servizio assistenza clienti (codice di ordin. N° 31 0575).

**i** Durante lo svolgimento del programma di pulizia l'anello luminoso del pulsante pulizia **clean 8** lampeggia.

### Attenzione

*Non interrompere mai il programma di pulizia!*

*Non bere i liquidi! Non introdurre assolutamente compresse decalcificanti o altri decalcificanti.*

Per la durata del programma di pulizia – ca. 15 minuti – nel display **3** sono visualizzate le operazioni e le istruzioni di comportamento.

### Avviare il programma di lavaggio

- Riempire completamente il serbatoio dell'acqua **22**.
- Premere **clean 8 per almeno 3 secondi** il pulsante pulizia.
- Vuotare la vaschetta **24** e la vaschetta per i fondi di caffè **23** ed inserirle di nuovo.

PUL.AUT. APPARECC // CAFFE

VUOTARE PIATTI

AVVIARE PULIZIA

**Avvertenza:** l'apparecchio esegue la pulizia automaticamente. Attendere il seguente messaggio del display (ca. 1 minuto).

- Aprire il coperchio destro dell'apparecchio **19** ed il coperchio del pozzetto caffè in polvere **16**.
- Introdurre **una** compressa per pulizia nel pozzetto **16**.
- Chiudere il coperchio del pozzetto per il caffè in polvere **16** ed il coperchio destro dell'apparecchio **19**.
- Premere il pulsante di erogazione **cafe 5**.

INTRODU. COMPRESS // COPERC. CHIUSO

SPINGERE CAFE

AVVIARE PULIZIA

**Avvertenza:** l'apparecchio esegue la pulizia automaticamente. Attendere il seguente messaggio del display (ca. 10 minuti).

- Vuotare la vaschetta **24** e la vaschetta per i fondi di caffè **23** ed inserirle di nuovo.

VUOTARE PIATTI

## Pulire il getto schiuma



L'operazione di pulizia è conclusa. L'anello luminoso del pulsante pulizia **clean 8** è spento. L'apparecchio è di nuovo pronto per il funzionamento.

### Attenzione

*Pulire il getto schiuma 13 dopo ogni uso.*

- Immergere il tubo flessibile **13/f** in un recipiente con acqua calda.
- Disporre un contenitore idoneo sotto il getto schiuma **13**.
- Premere il pulsante  **2b**.

### **⚠ Pericolo di scottature!**

*Quando si preme  sono possibili spruzzi.*

*Il vapore emesso è molto caldo.*

*Non toccare il getto schiuma **13** né rivolgerlo verso persone.*

- Fare scorrere circa 1 tazza di acqua.
- Terminare l'operazione premendo di nuovo il pulsante  **2b**.
- Pulire esternamente il getto schiuma **13** dopo il raffreddamento.
- Scomporre il getto schiuma **13** per pulirlo con cura.

## Pulire il gruppo bollitore

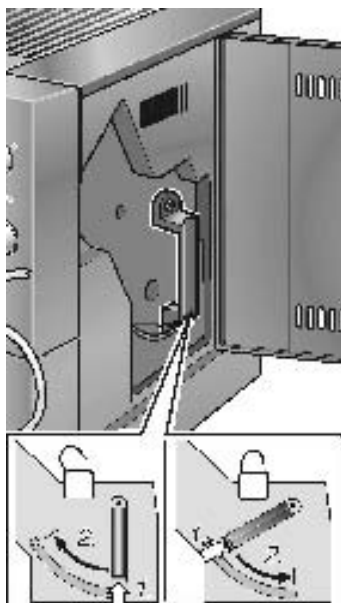

Oltre il programma di pulizia automatico, il gruppo bollitore può essere estratto per la pulizia.

- Spegnerne l'apparecchio con il pulsante  **4**.
- Disporre l'interruttore di rete **1** su 0.
- Con una moneta, aprire la porta del gruppo bollitore **17**.
- Mantenere premuto il pulsante **18a** e ruotare verso l'alto la maniglia **18b** finché non si sente lo scatto di arresto.
- Estrarre con precauzione il gruppo bollitore **18** con la maniglia e lavarlo sotto acqua corrente.

### **Importante:**

Lavare senza detersivo e non mettere in lavastoviglie.

- Aspirare la parte interna dell'apparecchio o asciugarla con un panno umido.
- Fare asciugare il gruppo bollitore **18** e l'interno dell'apparecchio.
- Inserire il gruppo bollitore fino all'arresto.
- Mantenere premuto il pulsante **18a** e ruotare in basso la maniglia **18b** fino all'arresto. Il gruppo bollitore è bloccato.
- Con una moneta, chiudere la porta del gruppo bollitore **17**.

# Decalcificare

APPARECC  
INCROST.

Se con l'apparecchio acceso l'anello luminoso del pulsante decalcificazione **calc 9** è acceso a luce rossa e nel display appare il messaggio **APPARECC INCROST.**, deve essere eseguita al più presto la decalcificazione dell'apparecchio. Se l'apparecchio non viene decalcificato secondo le istruzioni, può subire danni.

## Attenzione

*Non decalcificare mai con aceto oppure con prodotti a base di aceto!*

*Non utilizzare compresse per pulizia.*

*Non interrompere mai il programma di decalcificazione!*

*Non bere i liquidi!*

**i** Un prodotto decalcificante è compreso nella fornitura, prodotti espressamente sviluppati ed idonei possono essere acquistati presso il servizio assistenza clienti (codice di ordin. N°: 31 0817).

**i** Durante lo svolgimento del programma di decalcificazione l'anello luminoso del pulsante di decalcificazione **calc 9** lampeggia.

FILTRO  
NO/USATO

## Attenzione

Il programma di decalcificazione si avvia solo nella programmazione **FILTRO NO/USATO**.

**Non decalcificare assolutamente con il filtro inserito.**

Per la durata del programma di decalcificazione – ca. 35 minuti – nel display **3** vengono visualizzate le operazioni e le istruzioni di comportamento. I tempi indicati possono differire.

APPARECC //  
INCROST. // CAFFÈ

## Avviare il programma di decalcificazione

- Premere **clean 9 per almeno 3 secondi** il pulsante decalcificazione.
- Vuotare la vaschetta **24** e la vaschetta per i fondi di caffè **23** ed inserirle di nuovo.
- Estrarre il filtro **27**.
- Riempire con acqua il serbatoio dell'acqua **22** ed aggiungere il decalcificante – quantità di liquido totale 0,5 litri.

oppure

- aggiungere 0,5 litri di miscela decalcificante.

VUOTARE // FILTRO  
PIATTELL // RIMUOVI



ANTICALC // SPINGERE  
IN SERB. // ACQUA

APPARECC  
DECALCIF

VUOTARE  
PIATTELL

RIEMPIRE ACQUA

SPINGERE  
ACQUA

APPARECC  
DECALCIF

VUOTARE // PULIRE  
PIATTELL // CONTATTE

LAV. AUT.  
APPARECC

CAFFÈ

- i** In caso d'impiego di compresse, metterle in acqua tiepida ed attendere che si sciolgano.
- Disporre sotto il getto schiuma **13** un contenitore di raccolta di adeguata capacità.
- Premere il pulsante **2a**.

**Avvertenza:** l'apparecchio esegue la decalcificazione automaticamente. La soluzione decalcificante scorre ad intervalli prima nel contenitore di raccolta e dopo nella vaschetta **24**.

Attendere la successiva istruzione del display **3** (ca. 25 minuti).

- Vuotare la vaschetta **24** e la vaschetta per i fondi di caffè **23** ed inserirle di nuovo.
- Sciogliere il serbatoio dell'acqua **22**, riempirlo con acqua fresca fino al riferimento **max** e rimetterlo in sede.
- Vuotare il contenitore di raccolta e rimetterlo sotto il getto schiuma **13**.
- Premere il pulsante **2a**.

**Avvertenza:** l'apparecchio esegue il risciacquo automaticamente. L'acqua scorre ad intervalli prima nel contenitore di raccolta e dopo nella vaschetta **24**. Attendere la successiva istruzione del display **3** (ca. 7 minuti).

- Rimuovere la vaschetta **24** e la vaschetta per i fondi di caffè **23** e vuotarle.
- Pulire i contatti **26**.
- Rimuovere la vaschetta **24** e la vaschetta per i fondi di caffè **23** e vuotarle ed inserirle di nuovo.
- Asciugare gli spruzzi sul getto schiuma **13** e sull'apparecchio.

**Avvertenza:** l'apparecchio esegue il risciacquo automaticamente.

L'operazione di decalcificazione è conclusa. L'anello luminoso del pulsante di decalcificazione **calc 9** si spegne. L'apparecchio è di nuovo pronto per il funzionamento.

# Eliminare da soli piccoli guasti

Guasto	Causa	Rimedio
Messaggio nel display <b>RIEMPIRE GRANI</b> nonostante il contenitore caffè pieno.	Il sistema di macina non è stato ancora riempito automaticamente.	Premere di nuovo il pulsante di prelievo <b>cafe 5</b> .
	Il grado di macinazione è regolato troppo fine e la manopola per la forza del caffè è regolata su MOLTO LEGGERO.	Regolare un grado di macinazione più grosso e/o selezionare il caffè più forte.
Impossibile erogazione di acqua calda o vapore.	Il getto schiuma <b>13</b> è otturato.	Pulire con cura il getto schiuma <b>13</b> .
Schiuma insufficiente o troppo liquida.	Il getto schiuma <b>13</b> è otturato.	Pulire con cura il getto schiuma <b>13</b> .
	Valvola di strozzamento <b>13g</b> otturata o manopola <b>13a</b> otturata.	Liberare accuratamente le singole parti dai residui di latte.
	Il latte non è adatto.	Usare latte freddo con un contenuto di grassi del 1,5 %.
Il caffè scorre goccia a goccia.	Grado di macinazione troppo fine.	Regolare un grado di macinazione più grosso.
	Caffè in polvere troppo fine.	Utilizzare caffè in polvere più grosso.
Il caffè è privo di «crema» (strato superiore di crema).	Tipo di caffè non idoneo.	Cambiare tipo di caffè.
	Grani non più freschi di tostatura.	Utilizzare grani con tostatura recente.
	Grado di macinazione non adeguato ai grani di caffè.	Ottimizzare il grado di macinazione.
Il sistema di macina non macina i grani del caffè.	I grani non scendono nel sistema di macina (troppo oleosi).	Battere leggermente sul contenitore del caffè in grani. Cambiare eventualmente il tipo di caffè. Quando il contenitore di chicchi di caffè è vuoto, pulirlo con un panno asciutto.
Il programma di decalcificazione non si avvia.	La programmazione attuale è su: <b>FILTRO S/NUOVO</b> o messaggio <b>FILTRO CAMBIARE</b> nel display.	Disporre la programmazione su <b>FILTRO NO/USATO</b> – Non decalcificare mai con il filtro inserito.
	Il sistema è surriscaldato.	Prelevare acqua calda.
Il programma di pulizia non si avvia.	Il sistema è surriscaldato.	Prelevare acqua calda.
	Cambiare messaggio <b>FILTRO CAMBIARE</b> .	Sostituzione del filtro.

Guasto	Causa	Rimedio
Forte rumore del macina caffè.	Corpi estranei nel sistema di macina (per es. pietruzze, presenti anche in varietà di caffè selezionate).	Chiamare il numero verde. <b>Avvertenza:</b> si può continuare a fare il caffè con caffè in polvere.
indicazione display <i>MANCA UN.INF.</i>	Vedi sotto «Messaggi del sistema»	
indicazione display <i>ERROR 1</i>	Apparecchio troppo freddo.	Attendere il riscaldamento dell'apparecchio a temperatura ambiente.
indicazione display <i>ERROR 5</i> oppure <i>ERROR 8</i>	Guasto tecnico.	Spegnere l'apparecchio con l'interruttore di rete <b>1</b> per almeno 10 secondi.
<b>Se non è possibile eliminare i guasti, chiamare assolutamente il numero verde!</b>		

## Protezione antigelo

**⚠ Al fine di evitare danni da congelamento durante il trasporto ed il magazzinaggio, l'apparecchio deve essere prima completamente svuotato.**

- i** L'apparecchio deve essere pronto per l'uso, il serbatoio dell'acqua pieno.
- Disporre un contenitore grande e sottile sotto il getto schiuma 13.
- Premere il pulsante  **2b**.
- Rimuovere il serbatoio dell'acqua **22**.
- Attendere finché nel display non appare *RIEMPIRE ACQUA*.
- Spegnere l'apparecchio.

## Garanzia

Per questo apparecchio sono valide le condizioni di garanzia pubblicate dal nostro rappresentante nel paese di vendita. Il rivenditore, presso il quale è stato acquistato l'apparecchio, è sempre ben disposto a fornire a richiesta informazioni a proposito. Per l'esercizio del diritto di garanzia è comunque necessario presentare il documento di acquisto.

---

# Inhoud

<b>Waar u beslist op moet letten</b> .....	<b>102</b>
Veiligheidsvoorschriften .....	102
Afvoeren van afval .....	102
<b>Voor het eerste gebruik</b> .....	<b>103</b>
Systeem vullen .....	103
<b>Bedieningselementen</b> .....	<b>104</b>
<b>Bereiding</b> .....	<b>107</b>
Algemeen .....	107
Espresso-/koffie-zetten met bonen .....	107
Maalwerk instellen .....	108
Espresso-/koffie-zetten met poederkoffie .....	108
Melk opschuimen of verwarmen/latte macchiato .....	109
Stoom voor het verwarmen van dranken .....	110
Heet water bereiden .....	110
<b>Instellingen veranderen/programmeren</b> .....	<b>111</b>
Programmeren .....	111
Taal .....	112
Waterhardheid .....	112
Filterinstelling .....	113
Temperatuur .....	113
Actuele tijd .....	114
Timer .....	114
Energiebesparingsmodus .....	115
Weergave van het aantal bereide kopjes .....	115
RESET functie .....	115
<b>Systeemmeldingen</b> .....	<b>116</b>
<b>Reinigen</b> .....	<b>117</b>
<b>Ontkalken</b> .....	<b>120</b>
<b>Kleine storingen zelf verhelpen</b> .....	<b>122</b>
<b>Garantie</b> .....	<b>123</b>
Deutsch .....	3
English .....	27
Français .....	51
Italiano .....	76
Türkçe .....	124

---

## Bedieningselementen

- 1 Netschakelaar
- 2 Toets
  - a) Heet water 
  - b) Stoom 
- 3 Display met 4 functietoetsen
- 4 Toets 
- 5 Afgiftetoets **cafe**
- 6 Draaiknop voor het instellen van de hoeveelheid  
 -  /  - 
- 7 Draaiknop voor het instellen van de koffiesterkte  
 - 

- 8 Reinigingstoets **clean**
- 9 Ontkalkingstoets **calc**

---

## Apparaatonderdelen

- 10 Documenthouder
- 11 Snoeropbergvak
- 12 Verstelbare koffie-uitloop
- 13 Heetwater-/stoompijpje
  - a Draaiknop  melk opwarmen  
 melk opschuimen
  - b Markering
  - c Bovenste huls
  - d Opschuimvoorziening
  - e Afgiftehuls
  - f Slang met adapter
  - g Percolatiemodule
- 14 Draaiknop koffiemaalgraad
- 15 Bonenhouder met aromadeksel
- 16 Schacht voor koffiepoeder met deksel = schacht voor reinigingstablet
- 17 Deur van percolatie-eenheid
- 18 Percolatiemodule
  - a) drukknop (rood)
  - b) handgreep
- 19 Rechter apparaatdeksel
- 20 Kopjes-voorverwarmplaat
- 21 Linker apparaatdeksel
- 22 Uitneembaar waterreservoir
- 23 Koffiedikreservoir (geschikt voor de afwasautomaat)
- 24 Bakje (voor restwater)
- 25 Afdruipplaat
- 26 Contacten
- 27 Filter
- 28 Melkreservoir
  - a) deksel melkreservoir
  - b) aansluitslang met adapter
- 29 Verzonken macciatoplaat (geschikt voor glazen tot 13 cm)

Uitsluitend geleverd bij  
TCA68...:

---

# Waar u beslist op moet letten

---

## Veiligheidsvoor- schriften

De gebruiksaanwijzing zorgvuldig lezen en goed bewaren in de documenthouder **10** !

Dit apparaat is geschikt voor het huishouden en voor het verwerken van hoeveelheden die gebruikelijk zijn in het huishouden, en niet voor zakelijk gebruik.

### **⚠ Gevaar van een elektrische schok**

Het apparaat uitsluitend aansluiten en gebruiken volgens de gegevens op het typeplaatje.

Gebruik het apparaat uitsluitend indien het aansluitsnoer en het apparaat geen beschadigingen vertonen.

Het apparaat uitsluitend binnenshuis op kamertemperatuur gebruiken.

Kinderen uit de buurt van het apparaat houden. Toezicht houden op kinderen om te voorkomen dat ze met het apparaat spelen.

Het apparaat niet laten bedienen door personen (ook kinderen) met verminderde zintuiglijke waarneming of geestelijke vermogens, of door personen met onvoldoende ervaring en kennis, tenzij deze onder toezicht staan van of zijn geïnstrueerd over het gebruik van het apparaat door een persoon die verantwoordelijk is voor hun veiligheid.

In geval van storing onmiddellijk de stekker uit het stopcontact trekken.

Het apparaat nooit onderdompelen in water.

Om gevaren te vermijden mogen reparaties aan het apparaat, bijv. het vervangen van een beschadigd aansluitsnoer, uitsluitend worden uitgevoerd door onze klantenservice.

Niet in het maalwerk grijpen.

### **⚠ Risico van brandwonden!**

Heetwater-/stoompijpje **13** alleen vastpakken bij het kunststof gedeelte en nooit op personen richten! Bij de afgifte van stoom of heet water kan het heetwater-/stoompijpje **13** aan het begin even spuiten.

---

## Afvoeren van afval



Dit apparaat is geclassificeerd volgens de Europese richtlijn 2002/96/EG over oude elektrische en elektronische apparatuur (waste electrical and electronic equipment – WEEE). Deze richtlijn vormt voor de gehele EU een kader voor de terugname en recycling van oude apparaten.

# Voor het eerste gebruik

## Algemeen

De desbetreffende reservoirs alleen vullen met schoon water zonder koolzuur en bij voorkeur met espresso- of automaat-bonenmelange.

Geen koffiebonen met een glazuur- of karamellaagje of met andere suikerhoudende ingrediënten gebruiken.

Deze veroorzaken verstoppingen in het maalwerk.

De hardheid van het gebruikte water vaststellen met het bijgevoegde teststrookje. Als een andere waarde dan hardheid 4 wordt aangegeven, dient u het apparaat na ingebruikneming dienovereenkomstig te programmeren (zie pag. 112).

U kunt de waterhardheid ook opvragen bij uw waterleidingbedrijf.

## Ingebruikneming

- Stekker uit het snoeropbergvak trekken en aansluiten.
- Waterreservoir **22** vullen met schoon koud water. De markering „max” in acht nemen.
- Bonenhouder **15** vullen met koffiebonen.
- Netschakelaar **1** op **I** zetten.
- Toets **4** indrukken.
- Het apparaat is **klaar voor gebruik** wanneer de verlichtingsringen van toets **4** en afgiftetoets **cafe 5** groen zijn.

**N.B.:** Bij het eerste gebruik of wanneer het apparaat lange tijd niet is gebruikt, heeft het eerste kopje koffie nog niet het volle aroma en dient daarom niet gedronken te worden.

## Systeem vullen

Om productieredenen moet in sommige gevallen bij de eerste ingebruikneming het waterleidingssysteem van het apparaat nog worden gevuld:

- Passend kopje onder het heetwater-/stoompijpje **13** zetten.
- Toets **2a** indrukken.

SYSTEEM // DRUK OP VULLEN // WATER
---------------------------------------

SYSTEEM VULT
-----------------

## Taal instellen

TAAL  
NEDERL

- Om de displayweergave op de gewenste taal in te stellen:
- Toets **P** op de display **3** minstens 3 seconden ingedrukt houden.
  - Toets **P** indrukken tot de weergave knippert.
  - Met **←** of **→** de gewenste taal kiezen.
  - Toets **P** indrukken om de gekozen taal op te slaan.
  - Toets **exit** indrukken.

## Bedieningselementen

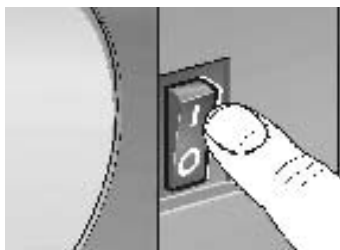

### Netschakelaar 1

Met netschakelaar **1** op de achterzijde van het apparaat kunt u de stroomtoevoer in- en uitschakelen.

Nadat de netschakelaar is ingeschakeld, wordt de verlichtingsring van toets **4** groen. Het apparaat staat nu op „stand-by”.

### Attentie

*De netschakelaar niet bedienen tijdens het gebruik.  
Het apparaat pas uitschakelen wanneer het op „stand-by” staat.*

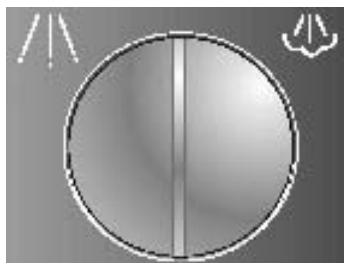

### Toetsen heet water (2a) en stoom (2b)

Door op toets  **2a** te drukken, kan de afgifte van heet water worden geselecteerd.

Door op toets  **2b** te drukken, kan de afgifte van stoom worden geselecteerd.

### **Risico van brandwonden!**

*Nadat op  is gedrukt, kan het apparaat even spuiten.  
Vrijkomende stoom is zeer heet.*

De instellingen worden weergegeven op de display:

KOFFIE

WATER  
AFGIFTE

APPARAAT // ATTENTIE  
WARM OP // STOOM

Afgifte bijv. koffie

Afgifte heet water 

Afgifte stoom 



STOOM  
AFGIFTE

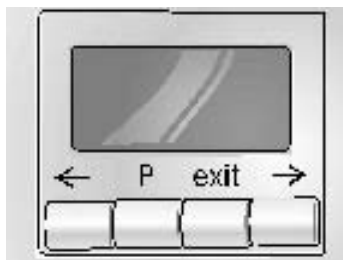

Displayweergaven tijdens het korte opwarmen voor stoomafgifte.

### Display 3

Display **3** toont de instellingen, actieve processen en meldingen van het apparaat.

Het apparaat is in de fabriek ingesteld op standaardinstellingen voor optimaal gebruik. Deze instellingen kunnen worden gewijzigd – zie het hoofdstuk „Instellingen wijzigen/programmeren”.



### Toets 4

Met toets **4** wordt het apparaat ingeschakeld of op „stand-by” gezet.

Nadat toets **4** is ingedrukt, wordt het apparaat opgewarmd en spoelt daarna. Hierbij knippert de verlichtingsring van toets **4**.

Het apparaat spoelt niet wanneer:

- het bij het inschakelen nog warm was, of
- er voor omschakeling naar „stand-by” geen koffie werd gezet, of
- er kort voor het uitschakelen stoom is afgegeven.

Het opwarmen en spoelen worden weergegeven op de display.

APPARAAT  
WARMT OP

APPARAAT  
SPOELT

Tijdens de afgifte van koffie heeft toets **4** een **stop**-functie. Door op toets **4** te drukken wordt het proces voortijdig beëindigd.

**i** 4 uur na de laatste afgifte wordt automatisch een spoelproces gestart en gaat het apparaat op „stand-by”. Deze instellingen kunnen worden gewijzigd – zie het hoofdstuk „Instellingen wijzigen/programmeren”.

### Afgiftetoets cafe 5

Door op de afgiftetoets **cafe 5** te drukken, kan er espresso of koffie worden afgegeven. Tijdens de afgifte knippert de groene verlichtingsring.

Door nogmaals op de afgiftetoets **cafe 5** te drukken, wordt de koffieafgifte voortijdig beëindigd.





ESPRESSO

2  
ESPRESSO

### Draaiknop voor het instellen van de hoeveelheid 6

☐ - ☐ / ☐☐ - ☐☐

Met de draaiknop ☐ - ☐ / ☐☐ - ☐☐ 6 wordt de hoeveelheid vloeistof ingesteld.

Door de draaiknop tegen de klok in te draaien, kunt u in 6 stappen kiezen tussen:

KLEINE ESPRESSO  
ESPRESSO  
KLEINE KOFFIE  
KOFFIE  
GROTE KOFFIE  
XXL KOFFIE

Door de draaiknop met de klok mee te draaien, kunt u in 6 stappen telkens 2 kopjes kiezen:

2 KLEINE ESPRESSO  
2 ESPRESSO  
2 KLEINE KOFFIE  
2 KOFFIE  
2 GROTE KOFFIE  
2 XXL KOFFIE

Voor de afgifte van 2 kopjes beschikt uitloop 12 over 2 afgiftepijpjes.



NORMAAL  
PLUS

### Draaiknop voor het instellen van de koffiesterkte

7 ① - ⑦

Met draaiknop ① - ⑦ 7 kiest u de hoeveelheid gemalen koffie.

ZEER MILD  
MILD  
NORMAAL  
NORMAAL PLUS  
STERK  
EXTRA STERK

De display geeft de gekozen koffiesterkte weer:

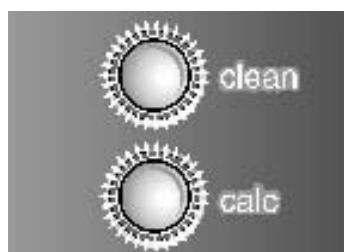

### Reinigingstoets clean 8

### Ontkalkingstoets calc 9

Bij de reinigingstoets **clean 8** en de ontkalkingstoets **calc 9** gaat de rode verlichtingsring branden wanneer het apparaat moet worden gereinigd of ontkalkt – zie het hoofdstuk „Reinigen of ontkalken”.

# Bereiding

## Algemeen

Deze volautomatische espresso-/koffiemachine maakt voor elke percolatie verse koffie.

Bij voorkeur espressomelanges of bonenmelanges voor de volautomatische koffiemachine gebruiken. Koel, luchtdicht afgesloten of in de diepvries bewaren. De koffiebonen kunnen ook in bevroren toestand worden gemalen.

**Tip:** Kopjes (vooral kleine, dikwandige espressokopjes) voorverwarmen op de kopjes-voorverwarmingplaat **20** of afspoelen met heet water.

## Espresso-/koffie-zetten met bonen



- Met de draaiknop ☐ – ☐ / ☐ – ☐ **6** de gewenste hoeveelheid koffie en het aantal kopjes instellen.
- Met de draaiknop 0 – 7 de gewenste koffiesterkte kiezen.
- Kopje(s) onder de uitloop **12** zetten. Indien nodig de hoogte van de uitloop **12** aanpassen.
- Afgiftetoets **cafe 5** indrukken. Er wordt nu automatisch gepercoleerd.

**Tip:** Bij afgifte van 2 kopjes tegelijk, de stand **STERK** of **EXTRA STERK** instellen.

- i** Door nogmaals op de afgiftetoets **cafe 5** of op de toets ☐ **4** te drukken, kan het percolatieproces voortijdig worden beëindigd.

**N.B.:** Als op de display **BONEN VULLEN** verschijnt terwijl de bonenhouder is gevuld, moet het maalwerk nogmaals automatisch worden gevuld – melding negeren.

- Nogmaals op afgiftetoets **cafe 5** drukken.

## Maalwerk instellen

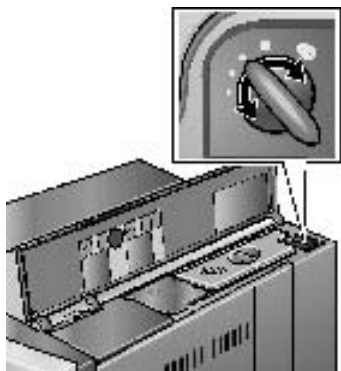

- Met de draaiknop koffiemaalgraad **14** de gewenste fijnheid van het koffiepoeder instellen.

### Attentie

*De maalgraad uitsluitend wijzigen bij lopend maalwerk!  
Anders kan het apparaat beschadigd raken.*

- Rechter apparaatdeksel **19** openen.
- Afgiftetoets **cafe 5** indrukken.
- Bij lopend maalwerk de maalgraad-draaiknop in de gewenste richting draaien:  
Hoe kleiner de stippen, hoe fijner het koffiepoeder.
- i** De nieuwe instelling wordt pas bij het tweede of derde kopje merkbaar.

## Espresso-/koffie-zetten met poederkoffie

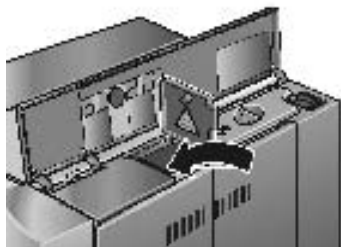

- Met de draaiknop ☐ - / ☐☐ - ☐☐☐ **6** de gewenste hoeveelheid instellen.
- Kopje(s) onder de uitloop **12** zetten. Indien nodig de hoogte van de uitloop **12** aanpassen.
- Rechter apparaatdeksel **19** en het deksel van de schacht voor koffiepoeder **16** openen.
- Een of twee** afgestreken maatschepjes middelfijn gemalen koffie in de schacht voor koffiepoeder **16** doen.

### Attentie

*Niet vullen met hele bonen of oploskoffie!  
Maximaal twee maatschepjes koffie toevoegen.*

- Deksel van de schacht voor koffiepoeder **16** en het rechter apparaatdeksel **19** sluiten.
- Afgiftetoets **cafe 5** indrukken.

**N.B.:** Voor nog een kopje koffie deze handeling herhalen. Als er binnen 90 seconden geen koffie wordt afgegeven, ledigt de percolatiekamer zichzelf automatisch om overstroming te voorkomen. Het apparaat spoelt.

## Melk opschuimen of verwarmen/ latte macchiato

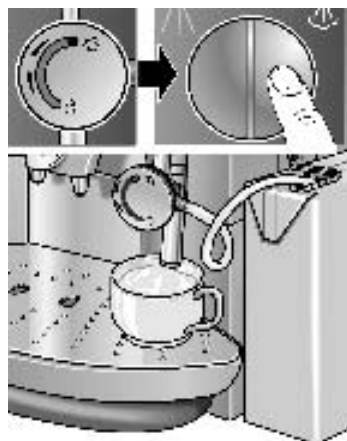

## Bereiding van latte macchiato (uitsluitend TCA68...)

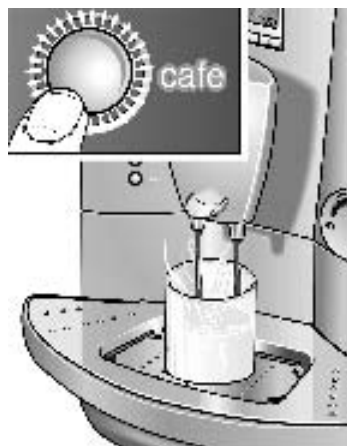



### ⚠ Risico van brandwonden!

Nadat op  is gedrukt, kan het apparaat even spuiten. Vrijkomende stoom is zeer heet. **heetwater-/stoompijpje 13** niet aanraken of op personen richten.

- Draaiknop **13a** op  voor melkschuim of  voor warme melk instellen.
- Slang **13f** in een melkkan steken.

of

uitsluitend TCA68...: Melkreservoir **28** met aansluitslang stevig op de opschuimvoorziening steken.

- Passend kopje onder het heetwater-/stoompijpje **13** zetten.
- Toets  **2b** indrukken.  
Het apparaat verwarmt nu ca. 15 seconden voor, zuigt dan de melk aan en schuimt deze op of verhit het.
- Dit stoppen door opnieuw op toets  **2b** te drukken wanneer de gewenste hoeveelheid is bereikt of voordat het melkreservoir leeg is.

**N.B.:**

Om het heetwater-/stoompijpje **13** de slang **13f** en de aansluitslang **28b** te reinigen, herhaalt u de bovenstaande handeling met schoon water in plaats van melk – zie het hoofdstuk „Reinigen/heetwater-/stoompijpje reinigen”. Opgedroogde resten laten zich moeilijk verwijderen en hebben een nadelige invloed op de vorming van melkschuim.

**Tip:** Gebruik bij voorkeur koude melk met een vetgehalte van 1,5 %.

Melkdranken, zoals chocolademelk, kunnen worden bereid met instelling  Melk opwarmen.

Met het bijgevoegde (uitsluitend TCA68...) verzonken macchiatoplaat **29** kunnen ook hoge glazen (tot ca. 13 cm) worden gebruikt, bijv. voor de bereiding van latte macchiato.

- Afdruipplaat **25** vervangen door macchiatoplaat **29**.
- Glas onder het afgiftepompje zetten en het melkschuim laten afgeven volgens de gebruiksaanwijzing.
- Daarna het glas onder de koffie-uitloop **12** zetten en de gewenste hoeveelheid koffie laten afgeven.

## Stoom voor het verwarmen van dranken

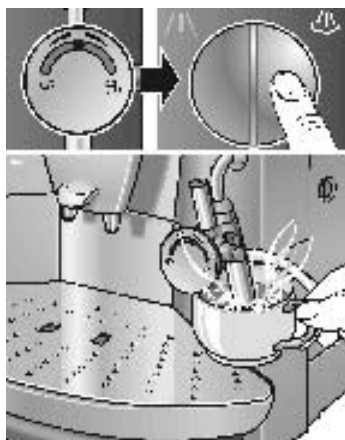

### ⚠ Risico van brandwonden!

Nadat op  is gedrukt, kan het apparaat even spuiten  
Vrijkomende stoom is zeer heet.  
Heetwater-/stoompijpje **13** niet aanraken of op personen richten.

- Draaiknop **13a** op het midden instellen.
- Het heetwater-/stoompijpje **13** diep in de te verwarmen vloeistof steken.
- Toets  **2b** indrukken.  
Het apparaat wordt nu circa 15 seconden voorverwarmd.  
Daarna wordt de vloeistof verwarmd.
- Dit stopzetten door opnieuw op toets  **2b** te drukken.

**Opmerking:** Het heetwater-/stoompijpje **13** direct reinigen nadat het is afgekoeld. Opgedroogde resten laten zich moeilijk verwijderen – zie het hoofdstuk „Reinigen/heetwater-/stoompijpje reinigen”.

## Heet water bereiden

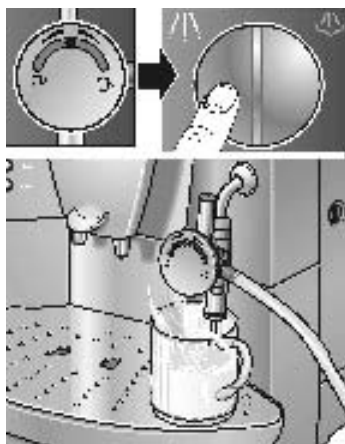

### ⚠ Risico van brandwonden!

Nadat op  is gedrukt, kan het apparaat even spuiten  
Vrijkomend water is zeer heet.  
Heetwater-/stoompijpje **13** niet aanraken of op personen richten.

- Draaiknop **13a** op het midden instellen.
- Passend kopje onder het heetwater-/stoompijpje **13** zetten.
- Op toets **2a**  drukken en het kopje vullen.
- Dit stopzetten door opnieuw op toets **2a**  te drukken.

---

# Instellingen veranderen/programmeren



Het apparaat is in de fabriek zodanig ingesteld dat er zonder extra programmering koffie mee kan worden gezet.

Gebruik de functietoetsen onder display **3** om deze standaardinstellingen te veranderen.

- ← keuzetoets
- P toegang tot de programmeermodus instellingen opslaan
- exit programmeren afbreken
- keuzetoets

## Attentie

*Tijdens het programmeren mag het apparaat niet worden uitgeschakeld. Anders worden de instelwijzigingen niet opgeslagen.*

---

## Programmeren

Om de standaardinstellingen te kunnen veranderen, moet het apparaat ingeschakeld zijn.

De volgende instellingen kunnen worden veranderd:

- Taal
- Waterhardheid
- Filterinstelling
- Temperatuur
- Actuele tijd
- Timerfunctie
- Energiebesparingsmodus

De fabrieksinstellingen zijn in dit hoofdstuk weergegeven op een grijze ondergrond – hier ziet u een voorbeeld.

TAAL  
NEDERL

## Taal

TAAL  
NEDERL

Om de displayweergave op de gewenste taal in te stellen:

- Toets **P** op de display **3** minstens 3 seconden ingedrukt houden.
- Toets **P** indrukken tot de weergave knippert.
- Met ← of → de gewenste taal kiezen.
- Toets **P** indrukken om de instelling op te slaan.
- Toets **exit** indrukken. Terug naar klaar voor afgifte.
- i** De volgende andere talen zijn beschikbaar:

LANGUAGE  
ENGLISH

LANGUE  
FRANCAIS

LINGUA  
ITALIANO

IDIOMA  
ESPAÑOL

TAAL  
NEDERL.

SPRAK  
SVENSKA

JAZYK  
RUSSKIY

## Waterhardheid

HARDHEID  
WATER 1

HARDHEID  
WATER 2

HARDHEID  
WATER 3

HARDHEID  
WATER 4

- De waterhardheid vaststellen met behulp van het teststrookje bijv.:  
 = Hardheid 2
- Toets **P** op de display **3** minstens 3 seconden ingedrukt houden.
- Met ← of → **WATER HARDHEID** kiezen.
- Op toets **P** drukken tot het getal knippert op de display.
- Met ← of → de vastgestelde waterhardheid kiezen.
- Toets **P** indrukken om de instelling op te slaan.
- Toets **exit** indrukken. Terug naar klaar voor afgifte.

**N.B.:** De juiste waterhardheid is van belang voor het ontkalkingsprogramma.

**WATER HARDHEID 1** instellen indien de waterleiding van het huis al ontkalkingsmiddelen bevat of bij gebruik van gefilterd water.



## Filterinstelling

FILTER  
JA/NIEUW

FILTER  
NEE/DOUD

Voor de **TCA64...** is als extra toebehoren voor het waterreservoir **22** een filter **27** verkrijgbaar (bestelnr. 46 1732). Neem de bijgevoegde gebruiksaanwijzing bij filter in acht!

Bij de **TCA68...** is het filter **27** bijgevoegd.

**i** Eerst filter **27** aanbrengen, dan de instelling van het apparaat veranderen.

- Toets **P** op de display **3** minstens 3 seconden ingedrukt houden.
- Met ← of → **FILTER** kiezen.
- Toets **P** indrukken tot de weergave knippert.
- Met ← of → instellen op **FILTER JA/NIEUW**.
- Toets **P** indrukken om de instelling op te slaan.
- Toets **exit** indrukken. Terug naar klaar voor afgifte.

### N.B.:

Oud filter **27** direct na de systeemmelding **FILTER WISSELEN** of uiterlijk na 2 maanden vervangen of verwijderen! Als er geen nieuw filter wordt aangebracht, dient u de instelling **FILTER NEE/DOUD** en de waterhardheid te controleren.

Hiermee kan de koffietemperatuur worden ingesteld.

- Toets **P** op de display **3** minstens 3 seconden ingedrukt houden.
- Met ← of → **TEMP.** selecteren.
- Toets **P** indrukken tot de weergave knippert.
- Met ← of → de instelling maken.
- Toets **P** indrukken om de instelling op te slaan.
- Toets **exit** indrukken. Terug naar klaar voor afgifte.

TEMP.  
NORMAAL

TEMP.  
HOOG

TEMP.  
MAXIMUM

## Temperatuur

## Actuele tijd

DAGTIJD

---:--

DAGTIJD

14:39

Hiermee wordt de actuele tijd opgeslagen. Dit is nodig voor gebruik van de timerfunctie.

- Toets **P** op de display **3** minstens 3 seconden ingedrukt houden.
- Met ← of → **DAGTIJD** kiezen.
- Op toets **P** drukken, de urenweergave knippert.
- Met ← of → de instelling maken.
- Op toets **P** drukken, de minutenweergave knippert.
- Met ← of → de instelling maken.
- Toets **P** indrukken om de instelling op te slaan.
- Toets **exit** indrukken. Terug naar klaar voor afgifte.

De ingestelde tijd wordt gewist

- wanneer de stekker uit het stopcontact wordt getrokken,
- wanneer het apparaat wordt uitgeschakeld met netschakelaar **1**,
- bij stroomstoring.

De actuele tijd moet dan opnieuw worden ingesteld.

## Timer

AAN OM

---:--

AAN OM

07:45

Met deze functie kan het tijdstip worden ingesteld waarop het apparaat automatisch inschakelt.

- Toets **P** op de display **3** minstens 3 seconden ingedrukt houden.
- Met ← of → **AAN OM** kiezen.
- Op toets **P** drukken, de urenweergave knippert.
- Met ← of → de instelling maken.
- Op toets **P** drukken, de minutenweergave knippert.
- Met ← of → de instelling maken.
- Toets **P** indrukken om de instelling op te slaan.
- Toets **exit** indrukken. Terug naar klaar voor afgifte.

Instelling deactiveren:

- Met ← of → de klok op --:-- zetten.

**N.B.:** De actuele tijd moet zijn ingesteld om deze functie te kunnen gebruiken.

- i** De inschakeltijd blijft ook behouden bij stroomstoring of wanneer netschakelaar **1** wordt bediend.

## Energiebesparingsmodus

UIT NA  
4 UREM

UIT NA  
2 UREM

Met deze functie kan worden ingesteld hoe lang na het laatste gebruik het apparaat automatisch op „stand-by” wordt geschakeld.

- Toets **P** op de display **3** minstens 3 seconden ingedrukt houden.
- Met ← of → **UIT NA** kiezen.
- Op toets **P** drukken, de urenweergave knippert.
- Met ← of → de instelling maken.
- Toets **P** indrukken om de instelling op te slaan.
- Toets **exit** indrukken. Terug naar klaar voor afgifte.
- i** De uitschakeltijd ook behouden bij stroomstoring of wanneer netschakelaar **1** wordt bediend.

## Weergave van het aantal bereide kopjes

KOPJES  
- - - 86

Hier wordt het aantal kopjes espresso, koffie en gemalen koffie weergegeven dat met het apparaat is gezet. Dit wordt automatisch geteld.

- Toets **P** op de display **3** minstens 3 seconden ingedrukt houden.
- Met ← of → **KOPJES** kiezen.
- Toets **exit** indrukken. Terug naar klaar voor afgifte.
- i** Dit kan niet worden gewijzigd!

## RESET functie

### Alleen mogelijk vanuit de „stand-by”-stand

- Tegelijkertijd ← en → minstens 3 seconden ingedrukt houden – alle eigen instellingen worden gewist.

# Systemmeldingen

Het apparaat geeft processen en meldingen weer op display **3**.

	Betekenis	Oplossing
WATER VULLEN	Geen water.	Schoon, koud water in waterreservoir <b>22</b> doen.
	<b>N.B.:</b> Er blijft altijd een kleine hoeveelheid restwater achter in waterreservoir <b>22</b> .	
	Waterreservoir <b>22</b> ontbreekt of is niet correct aangebracht.	Waterreservoir <b>22</b> aanbrengen.
BONEN VULLEN	Er zijn geen koffiebonen.	Koffiebonen in de bonenhouder <b>15</b> doen.
	<b>N.B.:</b> De displayweergave <b>BONEN VULLEN</b> brandt tot er opnieuw koffie wordt gezet.	
SYSTEEM VULLEN // DRUK OP WATER	Waterleidingssysteem van het apparaat is leeg.	Passend kopje onder het heetwater-/stoompijpje <b>13</b> zetten. Toets <b>!/\ 2a</b> indrukken. (eventueel meermaals).
SYSTEEM TE HEET	Systeem verhit door stoomafgifte.	Systeem laten afkoelen door afgifte van heet water <b>!/\</b> .
SCHAAL LEGEN	Schaal <b>24</b> en het koffiedikreservoir <b>23</b> zijn vol of contacten <b>26</b> zijn vuil.	Schaal <b>24</b> en het koffiedikreservoir <b>23</b> verwijderen, leegmaken en weer aanbrengen. Contacten <b>26</b> reinigen en afdrogen.
SCHAAL MISSEN	Schaal <b>24</b> en het koffiedikreservoir <b>23</b> ontbreken.	Schaal <b>24</b> en het koffiedikreservoir <b>23</b> inschuiven tot ze vastklikken.
APPARAAT REINIGEN	De verlichtingsring van de reinigingstoets <b>clean 8</b> is rood.	Reinigingsprogramma uitvoeren – zie het hoofdstuk „Reinigen”.
APPARAAT VERKALKT	De verlichtingsring van de ontkalkingstoets <b>calc 9</b> is rood.	Ontkalkingsprogramma uitvoeren – zie het hoofdstuk „Ontkalken”.
FILTER WISSELEN	Filter <b>27</b> is uitgewerkt na 50 liter of na ca. 2 maanden.	Filter <b>27</b> vervangen (bestelnr. 46 1732) of zonder filter <b>27</b> werken. Instellingen wijzigen.

	Betekenis	Oplossing
P.GROEP ONTBRKT	De percolatiemodule <b>18</b> ontbreekt of is onjuist aangebracht. De handgreep <b>18b</b> van de percolatiemodule is niet gesloten.	Percolatiemodule <b>18</b> aanbrengen of controleren op juiste bevestiging. Handgreep <b>18b</b> tot aan de aanslag richting rechtsonder draaien.
	<b>Opmerking:</b> Wanneer de meldingen <i>WATER VULLEN</i> , <i>P.GROEP ONTBRKT</i> , <i>SCHALEN LEGEN</i> of <i>SCHALEN MISSEN</i> oplichten op de display, <b>kan</b> er geen koffie worden gezet.	

## Reinigen

### Dagelijkse reiniging

#### Gevaar van een elektrische schok!

*Voor het reinigen de stekker uit het stopcontact trekken.*

#### Attentie

*Geen schuurmiddelen gebruiken!*

*Het apparaat nooit in water dompelen!*

*Geen stoomreiniger gebruiken.*

- De buitenkant van het apparaat schoonvegen met een vochtige doek.
- Waterreservoir **22** uitspoelen en met schoon water vullen.
- Schaal **24** en het koffiedikreservoir **23** verwijderen en leegmaken. Alleen het koffiedikreservoir **23** mag worden gereinigd in de afwasautomaat!
- Contacten **26** reinigen.
- Binnenkant van het apparaat (schalen) schoonvegen of zuigen met de stofzuiger.

**N.B.:** Wanneer het apparaat met toets  **4** in koude toestand wordt ingeschakeld of na de afgifte van koffie op „stand-by” wordt gezet, spoelt het apparaat automatisch. Zo reinigt het systeem zichzelf.

## Reinigingsprogramma

APPARAAT  
REINIGEN

Als bij ingeschakeld apparaat de verlichtingsring van de reinigingstoets **clean 8** rood is en op display **3** de melding **APPARAAT REINIGEN** verschijnt, moet het apparaat zo snel mogelijk worden gereinigd.

Gebruik voor het reinigen het bijgevoegde reinigingstablet.  
**Reinigingstablet pas toevoegen wanneer daarom wordt gevraagd.**

Deze tabletten zijn speciaal voor dit apparaat ontwikkeld en zijn verkrijgbaar bij de klantenservice (bestelnr. 31 0575).

**i** Tijdens het reinigingsprogramma knippert de verlichtingsring van de reinigingstoets **clean 8**.

### Attentie

*Het reinigingsprogramma nooit onderbreken!  
De vloeistoffen niet drinken! In geen geval  
ontkalkingstabletten of andere ontkalkingsmiddelen in het  
apparaat doen.*

Tijdens het reinigingsprogramma (duur ca. 15 minuten) worden processen en aanwijzingen weergegeven op display **3**.

### Reinigingsprogramma starten

- Waterreservoir **22** geheel vullen.
- Reinigingstoets **clean 8** minstens **3 seconden** ingedrukt houden.
- Schaal **24** en het koffiedikreservoir **23** verwijderen en leegmaken.

**N.B.:** Het apparaat reinigt zichzelf automatisch. Op de volgende displaymelding wachten (ca. 1 minuut).

- Rechter apparaatdeksel **19** en het deksel van de schacht voor koffiepoeder **16** openen.
- Een** reinigingstablet in schacht **16** doen.
- Deksel van de schacht voor koffiepoeder **16** en het rechter apparaatdeksel **19** sluiten.
- Afgiftetoets **cafe 5** indrukken.

**N.B.:** Het apparaat reinigt zichzelf automatisch. Op de volgende displaymelding wachten (ca. 10 minuten).

- Schaal **24** en het koffiedikreservoir **23** verwijderen en leegmaken.

De reiniging is voltooid. De verlichtingsring van reinigingstoets **clean 8** is uit. Het apparaat is weer klaar voor gebruik.

APPARAAT //  
REINIGEN // KOFFIE

SCHALEN  
LEGEN

APPARAAT  
REINIGT

TAB IN // DEKSEL  
SCHACHT // SLUITEN

DRUK OP  
KOFFIE

APPARAAT  
REINIGT

SCHALEN  
LEGEN

KOFFIE

## Contacten reinigen.



### Attentie

Het heetwater-/stoompijpje **13** na gebruik altijd reinigen.

- Slang **13/f** in een bak met warm water dompelen.
- Passend opvangbakje onder het heetwater-/stoompijpje **13** stellen.
- Toets  **2b** indrukken.

### **Risico van brandwonden!**

Nadat op  is gedrukt, kan het apparaat even spuiten. Vrijkomende stoom is zeer heet.

Heetwater-/stoompijpje **13** niet aanraken of op personen richten.

- Ca. 1 kopje water laten doorlopen.
- Dit stopzetten door opnieuw op toets  **2b** te drukken.
- Het heetwater-/stoompijpje **13** schoonvegen nadat het is afgekoeld.
- Het heetwater-/stoompijpje **13** uit elkaar nemen om het grondig te reinigen.

## Percolatiemodule reinigen

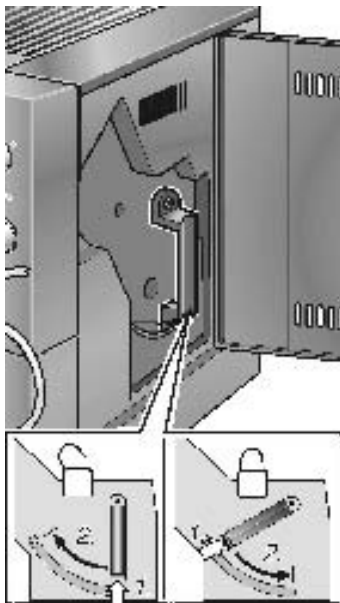

Ter aanvulling op het automatische reinigingsprogramma kan de percolatiemodule worden verwijderd om deze te reinigen.

- Apparaat uitschakelen met toets  **4**.
- Aan-/uitschakelaar **1** op 0 zetten.
- Deur van de percolatiemodule **17** openen met behulp van een muntstuk.
- De rode knop **18a** ingedrukt houden en de handgreep **18b** naar boven draaien tot deze hoorbaar vastklikt.
- De percolatiemodule **18** voorzichtig aan de handgreep verwijderen en reinigen onder stromend water.

### **Belangrijk:**

Zonder afwasmiddel reinigen en niet in de afwasautomaat doen.

- De binnenruimte van het apparaat stofzuigen of schoonvegen met een vochtige doek.
- Percolatiemodule **18** en de binnenruimte laten opdrogen.
- De percolatiemodule tot aan de aanslag aanbrengen.
- De rode knop **18a** ingedrukt houden en de handgreep **18b** naar onderen draaien. De percolatiemodule is geborgd.
- De deur van de percolatiemodule **17** sluiten met behulp van een muntstuk.

# Ontkalken

APPARAAT  
VERKALKT

Als bij ingeschakeld apparaat de verlichtingsring van ontkalkingstoets **calc 9** rood brandt en de display de melding **APPARAAT VERKALKT**, weergeeft, moet het apparaat direct worden ontkalkt. Als het apparaat niet volgens de aanwijzingen wordt ontkalkt, kan het beschadigd raken.

## Attentie

*Nooit ontkalken met azijn of met middelen op azijnbasis!  
Geen reinigingstabletten gebruiken.  
Het ontkalkingsprogramma nooit onderbreken!  
De vloeistoffen niet drinken!*

- Bij het apparaat is een ontkalkingsmiddel geleverd. Speciaal ontwikkelde en geschikte middelen zijn verkrijgbaar bij de klantenservice (bestelnr. 31 0817).
- De verlichtingsring van de ontkalkingstoets **calc 9** knippert tijdens het ontkalkingsprogramma.

FILTER  
NEE/OUW

## Attentie

Het ontkalkingsprogramma start uitsluitend indien **FILTER NEE/OUW** is geprogrammeerd.

## Nooit ontkalken met aangebracht filter.

Tijdens het ontkalkingsprogramma (duur ca. 35 minuten ) geeft display **3** de processen en gebruiksaanwijzingen weer. De aangegeven tijden kunnen afwijken.

APPARAAT //  
VERKALKT // KOFFIE

## Ontkalkingsprogrammastarten

- Ontkalkingstoets **calc 9** **minstens 3 seconden** ingedrukt houden.
  - Schaal **24** en het koffiedikreservoir **23** verwijderen en leegmaken.
  - Filter **27** verwijderen.
  - Waterreservoir **22** met water vullen en ontkalkingsmiddel toevoegen – (totale hoeveelheid vloeistof 0,5 liter)
- of
- 0,5 liter ontkalkingsmengsel toevoegen.
- Bij gebruik van tabletten deze in lauw water doen en wachten tot ze zijn opgelost.
  - Een voldoende grote opvangbak onder het heetwater-/stoompijpe **13** zetten.

SCHALEN // FILTER  
LEGEN // VERWIJDEREN



ANTIKALK // DRUK OP  
IN TANK // WATER

APPARAAT  
ONTKALKT

SCHALEN  
LEGEN

WATER  
VULLEN

DRUK OP  
WATER

APPARAAT  
ONTKALKT

SCHALEN // KONTAKT  
LEGEN // REINIGEN

APPARAAT  
SPOELT

KOFFIE

- Toets **2a** indrukken.

**N.B.:** Het apparaat ontkalkt zichzelf automatisch. Het ontkalkingsmiddel stroomt met intervallen eerst in de opvangbak en daarna in schaal **24**.

De volgende melding op de display **3** afwachten (ca. 25 minuten).

- Schaal **24** en het koffiedikreservoir **23** verwijderen en leegmaken.
- Waterreservoir **22** uitspoelen, met schoon water vullen tot **max** en weer aanbrenge.
- De opvangbak leegmaken en weer onder het heetwater-/stoompijpe **13** zetten.
- Toets **2a** indrukken.

**N.B.:** Het apparaat spoelt automatisch. Het water stroomt met intervallen eerst in de opvangbak en daarna in schaal **24**. De volgende melding op de display **3** afwachten (ca. 7 minuten).

- Schaal **24** en het koffiedikreservoir **23** leegmaken.
- Contacten **26** reinigen en afdrogen.
- Schaal **24** en koffiedikreservoir **23** weer aanbrenge.
- Spatten afvege van het heetwater-/stoompijpe **13** en het apparaat.

**N.B.:** Het apparaat spoelt automatisch.

Het ontkalken is beëindigd. De verlichtingsring van de ontkalkingstoets **calc 9** is uit. Het apparaat is weer klaar voor gebruik.

# Kleine storingen zelf verhelpen

Storing	Oorzaak	Oplossing
Display-indicatie <b>BONEN VULLEN</b> ondanks gevulde bonenhouder.	Maalwerk is nog niet automatisch gevuld.	Nogmaals op afgiftetoets <b>cafe 5</b> drukken.
	De maalfijnheid is te fijn ingesteld en de draaiknop voor de koffiesterkte is ingesteld op ZEER MILD.	Een grovere maalfijnheid instellen en/of sterkere koffie selecteren.
Geen afgifte van heet water of stoom mogelijk.	Het heetwater-/stoompijpje <b>13</b> zit verstopt.	Heetwater-/stoompijpje <b>13</b> grondig reinigen.
Te weinig schuim of te dunne schuim.	Het heetwater-/stoompijpje <b>13</b> zit verstopt.	Heetwater-/stoompijpje <b>13</b> grondig reinigen.
	Verstopte Percolatiemodule <b>13g</b> of verstopte draaiknop <b>13a</b> .	Onderdelen grondig ontdoen van melkresten.
	Melk niet geschikt.	Koude melk met een vetgehalte van 1,5% gebruiken.
Koffie loopt te langzaam door.	Te fijne maalgraad.	Grovere maalfijnheid instellen.
	Poederkoffie te fijn.	Grovere koffiempoeder gebruiken.
Koffie heeft geen „crème” (schuimlaag).	Koffiesoort niet geschikt.	Andere koffiesoort gebruiken.
	Bonen niet vers.	Versere bonen gebruiken.
	Maalgraad niet geschikt voor koffiebonen.	Maalfijnheid optimaliseren.
Maalwerk maalt geen koffiebonen.	Bonen vallen niet in het maalwerk (te vetzig).	Licht tegen de bonenhouder tikken. Eventueel een ander soort koffie gebruiken. De lege bonenhouder schoonvegen met een droge doek.
Ontkalkingsprogramma start niet.	De huidige programmering staat op: <b>FILTER JRI/NIJEUW</b> of de display-indicatie is <b>FILTER WISSELEN</b> .	Programmering op <b>FILTER NEE/DOUD</b> zetten – nooit met aangebracht filter ontkalken.
	Systeem te heet.	Heet water aftappen.
Reinigingsprogramma start niet.	Systeem te heet.	Heet water aftappen.
	Display-indicatie <b>FILTER WISSELEN</b> .	Filter vervangen.

Storing	Oorzaak	Oplossing
Maalwerk maakt lawaai.	Ongewenste voorwerpen in maalwerk (bijv. steentjes, die ook voorkomen in uitgelezen koffiesoorten).	Klantenservice bellen. <b>N.B.:</b> Poederkoffie kan men gewoon blijven zetten.
Display-indicatie <b>P.GROEP.ONTBRKT</b>	Zie "Systeemmeldingen"	
Display-indicatie <b>ERROR 1</b>	Apparaat te koud.	Wachten tot het apparaat is opgewarmd tot kamertemperatuur.
Display-indicatie <b>ERROR 5</b> of <b>ERROR 8</b>	Technische storing.	Het apparaat minstens 10 seconden uitschakelen met de aan-/uitschakelaar <b>1</b> .
<b>Als storingen niet verholpen kunnen worden, dient u beslist de klantenservice te bellen!</b>		

## Bescherming tegen vorst

**⚠ Om schade door vorst tijdens transport of opslag te voorkomen, moet het apparaat eerst geheel worden leeggemaakt.**

- i** Het apparaat moet klaar voor gebruik zijn en het waterreservoir gevuld.
- Een grote, smalle opvangbak onder het heetwater-/stoompijpje **13** zetten.
- Op toets  **2b** drukken.
- Waterreservoir **22** verwijderen.
- Wachten tot de display **WATER VULLEN** aangeeft.
- Het apparaat uitschakelen.

## Garantie

Voor dit apparaat gelden de garantievoorwaarden die worden uitgegeven door de vertegenwoordiging van ons bedrijf in het land van aankoop. De leverancier bij wie u het apparaat hebt gekocht geeft u hierover graag meer informatie. Om aanspraak te maken op de garantie hebt u altijd uw aankoopbewijs nodig.

# İçindekiler

<b>Kesinlikle dikkat etmeniz gerekenler</b> .....	<b>126</b>
Güvenlik bilgileri .....	126
Giderilmesi .....	127
<b>İlk kullanımdan önce</b> .....	<b>127</b>
Sistemin doldurulması .....	128
<b>Kumanda elemanları</b> .....	<b>128</b>
<b>Kahve hazırlanması</b> .....	<b>131</b>
Genel bilgi .....	131
Çekirdek espresso/kahveyapılması .....	131
Öğütme düzeninin ayarlanması .....	132
Toz espresso/kahveyapılması .....	132
Sütün köpürtülmesi veya ısıtılması/Latte Macchiato ....	133
İçecek ısıtmak için buhar .....	134
Sıcak su hazırlanması .....	134
<b>Ayarların değiştirilmesi/Programlama</b> .....	<b>135</b>
Programlama .....	135
Lisan .....	136
Su sertliği .....	136
Filtre ayarı .....	137
Sıcaklık .....	137
Aktüel saat .....	138
Timer .....	138
Enerji tasarruf modu .....	139
Kahve alma adedinin gösterilmesi .....	139
RESET fonksiyonu .....	139
<b>Sistem mesajları</b> .....	<b>140</b>
<b>Cihazın temizlenmesi</b> .....	<b>141</b>
<b>Kireçten arındırılmazse</b> .....	<b>144</b>
<b>Küçük arızaları kendiniz giderebilirsiniz</b> .....	<b>146</b>
<b>Garanti</b> .....	<b>147</b>
Deutsch .....	3
English .....	27
Français .....	51
Italiano .....	76
Nederlands .....	100

## Kumanda elemanları

- 1 Elektrik şalteri
- 2 Tuşlar
  - a) Sıcak su /!\
  - b) Buhar ☁
- 3 4 fonksiyon tuşlu ekran
- 4 tuşud ☰
- 5 kahve alma tuşu **cafe**
- 6 Doldurma miktarının ayarlanması için döner düğme  
☰ - ☰ / ☰ - ☰
- 7 Kahve oranını ayarlamak için döner düğme 0 - 0
- 8 **clean** temizlik tuşu
- 9 **calc** kireçten arındırma tuşu

## Cihaz parçaları

- 10 Doküman tutucu
- 11 Kablo gözü
- 12 Yüksekliği ayarlanabilen kahve çıkışı
- 13 Köpürtme memesi
  - a Döner düğme ☰ Süt ısıtmak  
☰ Süt köpürtmek
  - b İşaret
  - c Üst kovan
  - d Meme gövdesi
  - e Çıkış kovanı
  - f Adaptörlü hortum
  - g Regülatör
- 14 Döner düğme kahve öğütme derecesi
- 15 Aroma kapaklı çekirdek kahve kabı
- 16 Kapaklı toz kahve haznesi = Temizleme tableti haznesi
- 17 Pişirme ünitesi kapağı
- 18 Pişirme ünitesi
  - a Basma düğmesi (kırmızı)
  - b Kulp
- 19 Sağ cihaz kapağı
- 20 Fincan koyma yeri (ön ısıtma fonksiyonu)
- 21 Sol cihaz kapağı
- 22 Çıkarılabilen su deposu
- 23 Kahve tortusu kabı (bulaşık makinesinde yıkanabilir)
- 24 Kap (bakiye su için)
- 25 Damlama sacı
- 26 Kontaklar
- 27 Filtre ayarı
- 28 Süt kabı
  - a Süt kabı kapağı
  - b Adaptörlü bağlantı hortumu
- 29 Derin Macchiato sacı  
(13 cm uzunluğuna kadar bardaklara uygun)

**Sadece TCA68... modelinde teslimat kapsamına dahil:**

# Kesinlikle dikkat etmeniz gerekenler

Kullanma kılavuzunu itinayla okuyunuz ve doküman tutturma düzeninde muhafaza ediniz **10!**

Bu cihaz sadece evde kullanılmak ve evde kullanılan miktarlar için tasarlanmıştır ve ticari kullanım için uygun değildir.

## ⚠ **Elektrik çarpma tehlikesi!**

Cihazı sadece tip levhasındaki bilgilere uygun bir şekilde elektrik prizine bağlayıp çalıştırınız.

Cihazı sadece bağlantı kablosunda, kendisinde veya parçalarında bir arıza yoksa kullanınız.

Cihazı sadece kapalı yerlerde oda sıcaklığında kullanınız.

Çocukları cihazdan uzak tutunuz.

Çocukların cihaz ile oynamamasına dikkat ediniz.

Vücutsal hassaslığı azalmış veya akli dengesi bozuk, tecrübesiz ve yeterince bilgi sahibi olmayan kişilerin (çocuklar dahil), cihazı kullanmasına izin vermeyiniz; bu kişilere ancak sorumluluğu üstlenecek bir kişinin denetimi altında veya cihazın kullanımı hususunda yeterli eğitim gördülerse, kullanma izni veriniz.

Herhangi bir arıza durumunda derhal elektrik fişini prizden çekip çıkarınız.

Cihazı kesinlikle suya sokmayınız.

Cihazda yapılacak onarımlar (örn. hasarlı bir elektrik kablosunun değiştirilmesi), muhtemel tehlikelerin önlenmesi için sadece yetkili servisimiz tarafından yapılmalıdır.

Elinizi öğütme düzenine sokmayınız.

## ⚠ **Haşlanma tehlikesi!**

### **Yanma tehlikesi!**

Köpürtme memesini **13** sadece plastik kısmından tutunuz ve kesinlikle insanlara doğru tutmayınız! Köpürtme memesi **13** üzerinden buhar veya sıcak su alınması durumunda, başlangıçta sıçrama söz konusu olabilir.

## Güvenlik bilgileri

## Giderilmesi

Güncel giderme yöntemleri hakkında bilgi almak için, yetkili satıcınıza veya bağlı olduğunuz belediyeye başvurunuz.



Bu cihaz, elektro ve elektronik eski cihazlar (waste electrical and electronic equipment – WEEE) ile ilgili, 2002/96/EG numaralı Avrupa direktifine uygun olarak işaretlenmiştir. Bu direktif, eski cihazların geri alınması ve değerlendirilmesi için, AB dahilinde geçerli olan bir uygulama kapsamını belirlemektedir.

## İlk kullanımdan önce

### Genel bilgi

İlgili kaba sadece saf, sodasız su ve tercihen Espresso veya tam otomatik kahve makinelerine uygun çekirdek kahve karışımları doldurunuz.

Sırlanmış, karamellenmiş veya başka şeker içeren ek maddeler ile işlenmiş kahve çekirdeği kullanmayınız. Bu tür kahve çekirdekleri öğütme düzenini tıkar.

Kullanılan suyun sertlik derecesini ekteki test şeridi ile tespit ediniz. Eğer sertlik derecesinin 4 değerinden farklı olduğu gösterilirse, cihazı devreye aldıktan sonra gerektiği şekilde programlayınız (bakınız sayfa 136).

Su sertliğini yerel su işletmesinden de öğrenebilirsiniz.

### Cihazın çalıştırılması

- Elektrik fişini kablo gözünden çekip çıkarınız ve elektrik prizine takınız.
- Su deposuna **22** soğuk temiz su doldurunuz. "max" su doldurma seviyesi işaretine dikkat ediniz.
- Kahve çekirdeği kabına **15** kahve çekirdeği doldurunuz.
- Açma kapatma şalterini **1 I** konumuna ayarlayınız.
- ⏻ **4** tuşuna basınız.
- i** ⏻ **4** tuşunun ışıklı halkaları ve kahve alma tuşu **cafe 5** yeşil yandığı zaman, **cihaz çalışmaya hazırdır**.

**Not:** Cihazı ilk kez kullanıldığında veya cihaz uzun süre kullanılmadıysa, ilk fincan kahve henüz gereken aromaya sahip değildir ve içilmemelidir.

## Sistemin doldurulması

FILL UP // PRESS  
PIPE-595 WATER

FILL UP  
PIPE-595

İmalat sebeplerinden dolayı, bazı durumlarda, cihazın ilk kez çalıştırılmasında cihazın su hattı sisteminin doldurulması gerekir:

- Köpürtme memesi **13** altına uygun bir fincan yerleştiriniz.
- /\ 2a** tuşuna basınız.

## Lisan ayarlanması

LANGUAGE  
ENGLISH

Ekran görüntüsünü ayarlanabilen lisanlardan istediğiniz bir lisanı ayarlamak için:

- Ekrandaki **3 P** tuşunu en az 3 saniye basılı tutunuz.
- Gösterge yanıp sönmeye kadar, **P** tuşuna basınız.
- ← veya → tuşları ile, istediğiniz lisanı seçiniz.
- Lisanı belleğe kaydetmek için, **P** tuşuna basınız.
- exit** tuşuna basınız.

## Kumanda elemanları

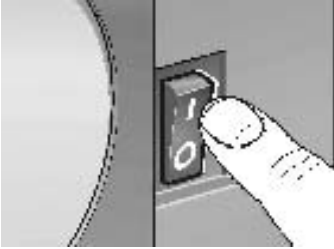

### Açma kapatma şalteri 1

Cihazın arka yüzündeki açma kapatma şalteri **1** cihazın elektrik beslemesini açar veya kapatır.

Elektrik şalteri devreye sokulduktan sonra, **⏻** tuşunun **4** ışıklı halkası yeşil yanar. Cihaz "stand-by" modundadır.

### Dikkat

*Cihaz çalışırken, açma kapatma şalterine basmayınız. Cihazı ancak "stand-by" moduna geçtikten sonra kapatınız.*

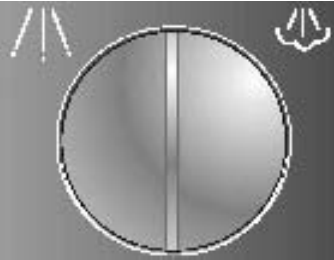

### Sıcak su **/\ (2a)** ve buhar **☁ (2b)** tuşları

**/\ 2a** tuşuna basıldığında sıcak su alma işlemi seçilebilir.

**☁ 2b** tuşuna basıldığında buhar alma işlemi seçilebilir.

### ⚠ Haşlanma tehlikesi!

***/\** tuşuna basıldıktan sonra biraz sıçrama görülebilir. Dışarı çıkan buhar çok sıcaktır.*



CAFE

WATER  
ON

UNIT IS HEATING // MIND THE  
STEAM

STEAM  
ON

Ayarlar göstergede gösterilir:

örn. kahve alma

Sıcak su /! alınması

Buhar ☁ alınması

Buhar almak için yapılan kısa ısıtma evresi esnasındaki ekran görüntüleri.



### Ekran 3

Ekran 3, ayarları, devredeki işlemleri ve cihaz mesajlarını gösterir.

Cihaz fabrika çıkışında en ideal çalışma şekli için standart ayarlar ile programlanmıştır. Bu ayarları değiştirmek mümkündür – "Ayarları Değiştirme/Programlama" bölümüne bakınız.



### ☐ 4 tuşu

☐ 4 tuşu ile cihaz açılır veya "stand-by" moduna alınır.

☐ 4 tuşuna basıldıktan sonra, cihaz ısınmaya başlar ve ardından durulama işlemini yapar. Bu işlem esnasında ☐ 4 tuşunun ışıklı halkası yanıp söner.

Şu durumlarda cihaz durulamaz:

- Eğer cihaz açıldığında daha sıcak durumdaydıysa
- Eğer "stand-by" moduna geçilmeden önce kahve alınmadıysa.
- Eğer kapatmadan kısa süre önce buhar alındıysa.

Isıtma ve durulama işlemi göstergede gösterilir.

UNIT IS  
HEATING

UNIT IS  
RINSING

Kahve alma işlemi esnasında ☐ tuşu 4 bir **stop** fonksiyonuna sahiptir. ☐ tuşuna 4 basılarak, devredeki işlem erken sona erdirilir.

**i** Son kahve alınmasından 4 saat sonra, otomatik olarak bir durulama işlemi uygulanır ve "stand-by" moduna geçilir. DBu ayarları değiştirmek mümkündür – "Ayarları Değiştirme/Programlama" bölümüne bakınız.



### cafe 5 kahve alma tuşu

**cafe 5** kahve alma tuşuna basılarak, espresso veya kahve alınabilir. Kahve alma işlemi esnasında yeşil ışıklı halka yanıp söner.

**cafe 5** kahve alma tuşuna tekrar basılarak, kahve alma işlemi sona ermeden durdurulur.



### Doldurma miktarının ayarlanması için döner düğme 6

☐ - ☐ / ☐☐ - ☐☐

Döner düğme ☐ - ☐ / ☐☐ - ☐☐ **6** ile sıvı miktarı ayarlanır.

Döner düğme saatin tersi yönünde çevrilerek, 6 kademe seçmek mümkündür:

*SMALL ESPRESSO*

*ESPRESSO*

*SMALL COFFEE*

*COFFEE*

*LARGE COFFEE*

*XXL COFFEE*

Döner düğme saatin çalışma yönünde çevrilerek, 6 kademe ve 2'şer fincan seçmek mümkündür:

*2 SMALL ESPRESSO*

*2 ESPRESSO*

*2 SMALL COFFEES*

*2 COFFEE*

*2 LARGE COFFEES*

*2 XXL COFFEES*

2 fincan içecek alınabilmesi için, kahve çıkışında **12** iki çıkış lülesi öngörülmüştür.

*ESPRESSO*

*2  
ESPRESSO*



### Kahve yoğunluğunun ayarlanması için döner düğme 7 ① - ⑦

Döner düğme ① - ⑦ ile, öğütülmüş olan kahve miktarı ayarlanır.

*VERY MILD*

*MILD*

*NORMAL*

*NORMAL PLUS*

*STRONG*

*VERY STRONG*

Seçilmiş olan kahve yoğunluğu ekranda gösterilir:

*NORMAL  
PLUS*

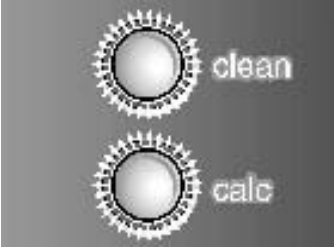

### Temizleme tuşu clean 8 calc 9 kireçten arındırma tuşu

Cihazın temizlenmesi veya kireçten arındırılması gerektiğinde, temizleme tuşu **clean 8** ve kireçten arındırma tuşlarında **calc 9** ışıklı halka kırmızı yanmaktadır – "Temizlenmesi veya Kireçten arındırılması" bölümüne bakınız.

## Kahve hazırlanması

### Genel bilgi







Bu tam otomatik espresso/kahve makinesi, pişirilecek olan her kahve için gerekli olan filtre kahveyi taze öğütür.

Öncelikle espresso veya tam otomatik kahve makinesi için düşünülmüş çekirdek kahve karışımları kullanınız. Çekirdekleri serin, hava almayacak şekilde ve kapalı muhafaza ediniz veya derin dondurunuz. Çekirdek kahve derin dondurulmuş olarak da öğütülebilir.

**Yararlı bilgi:** Fincan(lar)ı, öncelikle de küçük, kalın malzemeli espresso fincanlarını, önceden ısıtmak için fincan koyma yerine **20** koyunuz veya sıcak su ile çalkayınız.

### Çekirdek espresso-/ kahve-yapılması



- Döner düğme  -  /  -  **6** ile istediğiniz kahve miktarını ve fincan adedini ayarlayınız.
- Döner düğme  -  **7** ile, tercih ettiğiniz kahve yoğunluğunu seçiniz.
- Fincan(lar) kahve çıkışının **12** altına yerleştirilmelidir. Gerekirse kahve çıkışının **12** yükseklik seviyesi uygun şekilde ayarlanmalıdır.
- kahve alma tuşuna **cafe 5** basılmalıdır. Şimdi kahve pişirme işlemi otomatik olarak gerçekleşecektir.

**İp:** Yararlı bilgi: 2 fincan kahve alınacağı zaman aynı anda **STRONG** veya **VERY STRONG** ayarlayınız.

- i** Kahve alma tuşuna **cafe 5** veya  **4** tuşuna ekrar basılarak, pişirme işlemi erken kapatılabilir.

**Bilgi:** Çekirdek kahve kabı dolu olmasına rağmen, göstergede çekirdek doldur **ADD BEANS** yazısı gösterilirse, öğütme düzeni henüz otomatik olarak doldurulmalıdır – Mesajı dikkate almayınız.

- Kahve alma **cafe 5** tuşuna tekrar basınız.

## Öğütme düzeninin ayarlanması

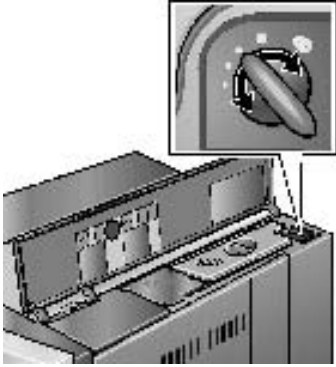

- ❑ Kahve öğütme derecesi döner düğmesi **14** ile, filtre veya toz kahvenin istediğiniz inceliğini ayarlayınız.

### Dikkat

*Öğütme derecesinin ayarı sadece öğütme düzeni çalışmaktayken değiştirilmeli veya ayarlanmalıdır! Aksi halde cihaz zarar görebilir.*

- ❑ Sağ cihaz kapağını **19** açınız.
- ❑ Kahve alma tuşuna **cafe 5** basılmalıdır.
- ❑ Çalışmakta olan öğütme düzeninde, öğütme derecesi döner düğmesini istediğiniz yöne doğru çeviriniz: Noktalar ne kadar küçük olursa, filtre kahve o kadar ince olur.
- ❑ **i** Yeni ayar ancak ikinci veya üçüncü fincan kahvede belli olur.

## Toz espresso-/kahve-yapılması

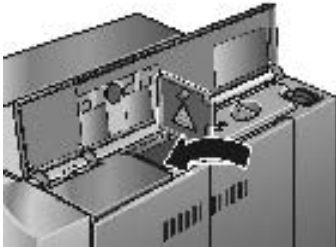

- ❑ Döner düğmeyle ☐ - ☐ / ☐ - ☐ **6** istediğiniz dolum seviyesini ayarlayınız.
- ❑ Fincan(lar) kahve çıkışının **12** altına yerleştirilmelidir. Gerekirse kahve çıkışının **12** yükseklik seviyesi uygun şekilde ayarlanmalıdır.
- ❑ Sağ cihaz kapağını **19** ve filtre kahve haznesinin **16** kapağını açınız.
- ❑ **Bir** iki silme dolu ölçek orta incelikte öğütülmüş kahve, kahve tozu gözüne **16** doldurulmalıdır.

### Dikkat

*Bütün kahve çekirdeği veya pişirilmeden suda çözülen (neskafe) doldurmayınız!  
Azami iki kaşık ölçek dolusu kahve doldurunuz.*

- ❑ Filtre kahve haznesinin **16** kapağını ve sağ cihaz kapağını **19** kapatınız.
- ❑ kahve alma tuşuna **cafe 5** basılmalıdır.

**Bilgi:** Bir fincan daha öğütülmüş toz kahveden pişirilmiş kahve alınmak istenirse, işlem tekrarlanmalıdır. saniye içinde kahve alınmazsa, fazla dolmayı ve taşmayı önlemek için, pişirme hücresi otomatik olarak boşalır. Cihaz durulama işlemine geçer.

## Sütün köpürtülmesi veya ısıtılması/ Latte Macchiato

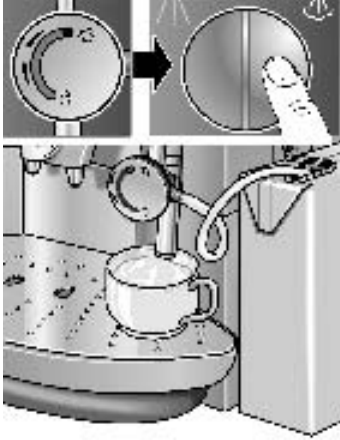

### ⚠ Haşlanma tehlikesi! Yanma tehlikesi!

☞ tuşuna basıldıktan sonra biraz sıçrama görülebilir. Dışarı çıkan buhar çok sıcaktır. Köpürtme memesinin **13** dış tarafını soğuduktan hemen sonra siliniz.

- Döner düğmeyi **13a** süt köpüğü için ☞ veya sıcak süt için ☞ konumuna getiriniz.
- 13f** hortumunu içinde yeterli miktarda süt bulunan bir kap içine daldırınız.

### veya

sadece TCA68...: Süt kabını **28** bağlantı hortumuyla meme gövdesine sıkıca takınız.

- Köpürtme memesi **13** altına uygun bir fincan yerleştiriniz.
- ☞ **2b** tuşuna basınız. Cihaz şimdi yakl. 15 saniye süreyle ısınmakta, sütü içine çekmekte ve köpürtmekte veya ısıtmaktadır.
- İstenilen miktara ulaşıldığında veya süt kabı tamamen boşaldığında ☞ **2b** tuşuna tekrar basarak işlemi sona erdiriniz.

### Bilgi:

Köpürtme memesini **13**, **13f** hortumunu ve bağlantı hortumunu **28b** temizlemek için yukarıda tarif edilen işlemi süt yerine sade suyla yapınız – "Temizlenmesi/Köpürtme memesinin temizlenmesi" bölümüne bakınız. Kurumuş artıkları temizlemek zordur ve süt köpüğü hazırlanmasını etkilerler.

**Yararlı bilgi:** Öncelikle soğuk ve yağ oranı % 1,5 olan süt kullanınız. Örn. kakao gibi sütlü içecekler süt ısıtma ☞ ayarıyla hazırlanabilirler.

## Latte Macchiato yapılıması (sadece TCA68...)

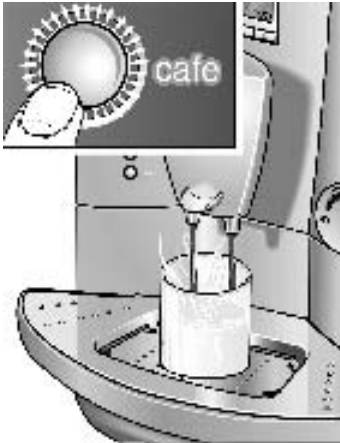

Yanında bulunan (**sadece TCA68...**) derin Macchiato sacıyla **29**, örneğin Latte Macchiato hazırlamak için yüksek bardaklar da (yakl. 13 cm'ye kadar) kullanılabilir.

- Damlama sacı **25** yerine Macchiato sacını **29** koyunuz.
- Bardağı çıkış memesi altına koyunuz ve talimata göre süt köpüğü alınız.
- Sonra bardağı kahve çıkışı **12** altına koyunuz ve istediğiniz miktarda kahve alınız.

## İçecek ısıtmak için buhar

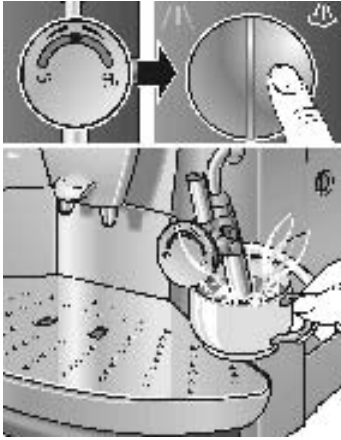

### ⚠ Haşlanma tehlikesi! Yanma tehlikesi!

☁ tuşuna basıldıktan sonra biraz sıçrama görülebilir. Dışarı çıkan buhar çok sıcaktır. Köpürtme memesinin **13** dış tarafını soğuduktan hemen sonra siliniz.

- Döner düğmeyi **13a** orta konuma ayarlayınız.
- Köpürtme memesini **13** ısıtılacak sıvının içine iyice daldırınız.
- ☁ **2b** tuşuna basınız.  
Cihaz şimdi yaklaşık 15 saniye ısıtır. Ardından sıvı ısıtılır.
- ☁ **2b** tuşuna tekrar basarak işlemi sona erdiriniz.

**Not:** Köpürtme memesini **13** soğuduktan sonra hemen temizleyiniz. Kurumuş artıkları temizlemek zordur – "Temizlenmesi/Köpürtme memesinin temizlenmesi" bölümüne bakınız.

## Sıcak su hazırlanması

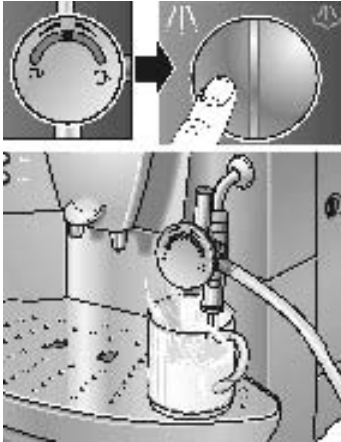

### ⚠ Haşlanma tehlikesi! Yanma tehlikesi!

☁ tuşuna basıldıktan sonra biraz sıçrama görülebilir. Dışarıya çıkan veya sıçrayan su çok sıcaktır. Köpürtme memesinin **13** dış tarafını soğuduktan hemen sonra siliniz.

- Döner düğmeyi **13a** orta konuma ayarlayınız.
- Köpürtme memesi **13** altına uygun bir fincan yerleştiriniz.
- 2a** ☁ tuşuna basınız ve fincanı doldurunuz.
- 2a** ☁ tuşuna tekrar basarak işlemi sona erdiriniz.

# Ayarların deęiřtirilmesi/Programlama



Cihaz fabrika ıkıřında yle ayarlanmıřtır ki, ek bir programlama yapılmadan kahve alınabilsin.

Bu temel ayarı deęiřtirmek iin, ekranın **3** alt tarafındaki fonksiyon tuřlarını kullanınız.

- ← Seme tuřu
- P Programlama moduna giriř  
Ayarların belleęe kaydedilmesi
- exit Programlamanın iptal edilmesi
- Seme tuřu

## Dikkat

*Programlama esnasında cihazı kapatmayınız. Aksi halde deęiřikler kaybolur.*

## Programlama

Temel ayarların deęiřtirilebilmesi iin, cihazın aılmıř olması gerekir.

řu ayarlar deęiřtirilebilir:

- Lisan
- Su sertlięi
- Filtre ayarı
- Sıcaklık
- Aktel saat
- Timer fonksiyonu
- Enerji tasarruf modu

Cihazın fabrikadan ıkıřında, bu blmde gri kutu iinde gsterilen ayarlar geerlidir. Bir rnek:

LANGUAGE  
ENGLISH

## Lisan

LANGUAGE  
ENGLISH

Ekran göstergesini istediğiniz lisanı değiştirmek için:

- Ekranda **3 P** tuşunu en az 3 saniye basılı tutunuz.
- Gösterge yanıp sönmeye kadar, **P** tuşuna basınız.
- ← veya → tuşları ile, istediğiniz lisanı seçiniz.
- P** tuşuna basınız, dakika göstergesi yanıp söner.
- exit** tuşuna basınız. Kahve alınmaya hazır moduna geri dönlür.

**i** Şu lisansları seçmek mümkündür:

LANGUAGE  
ENGLISH

LANGUE  
FRANCAIS

LINGUA  
ITALIANO

IDIOMA  
ESPANOL

TAAAL  
NEDERL.

SPRAK  
SVENSKA

JASYK  
RUSSKIY

## Su sertliği

HARDNESS  
WATER 1

HARDNESS  
WATER 2

HARDNESS  
WATER 3

HARDNESS  
WATER 4

- Cihaz ile birlikte teslim edilen test şartları ile su sertliğini tespit ediniz örn.:



= Su sertliği 2

- Ekranda **P** tuşunu **3** en az 3 saniye basılı tutunuz.
- ← veya → tuşlarıyla **HARDNESS WATER** derecesini seçiniz.
- Gösterge ilgili sayı yanıp sönmeye kadar, **P** tuşuna basınız.
- ← veya → tuşları ile, tespit ettiğiniz su sertliğini seçiniz.
- P** tuşuna basınız, dakika göstergesi yanıp söner.
- exit** tuşuna basınız. Kahve alınmaya hazır moduna geri dönlür.

**Not:** Su sertliğinin doğru ayarlanması, kireçten arındırma programı için önemlidir.

Evin harici kireçten arındırma sistemi varsa veya cihazda önceden filtrelenmiş su kullanılıyorsa, su **HARDNESS WATER 1** ayarlanmalıdır.



## Filtre ayarı

FILTER  
YES/NEW

FILTER  
NO/OLD

## Sıcaklık

TEMP.  
NORMAL

TEMP.  
HIGH

TEMP.  
MAXIMUM

**TCA64...** için özel aksesuar olarak su tankı **22** için bir filtre **27** alınabilir (sipariş no. 461732). Filtreye ilave edilmiş olan talimatlara dikkat edilmelidir!

**TCA68...** için filtre **27** ilave edilmiştir.

**i** Önce filtreyi **27** takınız, sonra cihaz ayarlarını değiştiriniz.

- Ekranında **3 P** tuşunu en az 3 saniye basılı tutunuz.
- ← veya → tuşlarıyla **FILTER** seçiniz.
- Gösterge yanıp sönünceye kadar, **P** tuşuna basınız.
- ← veya → ile **FILTER YES/NEW** moduna geçiniz.
- P** tuşuna basınız, dakika göstergesi yanıp söner.
- exit** tuşuna basınız. Kahve alınmaya hazır moduna geri dönülür.

**Bilgi:** Kullanılmış filtreyi **27 FILTER CHANGE** mesajı gösterilir gösterilmez veya en geç 2 ay sonra değiştiriniz veya çıkarınız! Yeni bir filtre takılmayacaksa, ayarı **FILTER NO/OLD** konumuna getiriniz ve su sertlik derecesini kontrol ediniz.

Burada kahve sıcaklığı ayarlanabilir.

- Ekranında **3 P** tuşunu en az 3 saniye basılı tutunuz.
- ← veya → tuşlarıyla **TEMP.** fonksiyonunu seçiniz.
- Gösterge yanıp sönünceye kadar, **P** tuşuna basınız.
- ← veya → tuşları ile ayarlamayı yapınız.
- P** tuşuna basınız, dakika göstergesi yanıp söner.
- exit** tuşuna basınız. Kahve alınmaya hazır moduna geri dönülür.

## Aktüel saat

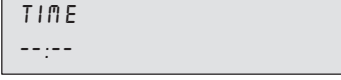

Burada aktüel saat ayarı yapılır. Timer fonksiyonunun kullanılabilmesi için, bu ayar gereklidir.

- Ekranda **3 P** tuşunu en az 3 saniye basılı tutunuz.
- ← veya → tuşlarıyla *TIME* fonksiyonunu seçiniz.
- P** tuşuna basınız, saat göstergesi yanıp söner.
- ← veya → tuşları ile ayarlamayı yapınız.
- P** tuşuna basınız, dakika göstergesi yanıp söner.
- ← veya → tuşları ile ayarlamayı yapınız.
- P** tuşuna basınız, dakika göstergesi yanıp söner.
- exit** tuşuna basınız. Kahve alınmaya hazır moduna geri dönülür.

Şu durumlarda, yapılan saat ayarı kaybolur:

- Elektrik fişi prizden çıkarılınca
- Cihaz elektrik şalteri **1** üzerinden kapatılınca
- Elektrik kesilmesi halinde

Böyle bir durumda saat ayarı yeniden yapılmalıdır.

## Timer

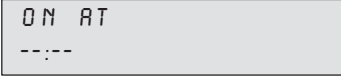

Bu fonksiyon ile, cihazın otomatik olarak devreye gireceği zaman ayarlanabilir.

- Ekranda **3 P** tuşunu en az 3 saniye basılı tutunuz.
- ← veya → tuşlarıyla *DN AT* fonksiyonunu seçiniz.
- P** tuşuna basınız, saat göstergesi yanıp söner.
- ← veya → tuşları ile ayarlamayı yapınız.
- P** tuşuna basınız, dakika göstergesi yanıp söner.
- ← veya → tuşları ile ayarlamayı yapınız.
- P** tuşuna basınız, dakika göstergesi yanıp söner.
- exit** tuşuna basınız. Kahve alınmaya hazır moduna geri dönülür.

Ayarın deaktifleştirilmesi:

- ← veya → tuşları ile, zamanı *---:--* ayarına alınız.

**Not:** Bu fonksiyonun kullanılabilmesi için, güncel saat ayarlanmış olmalıdır.

- i** Cihazın otomatik devreye girme zamanı, elektrik kesilmesi veya elektrik şalterine **1** basılması durumunda da bellekte kalır.

## Enerji tasarruf modu

OFF IN  
4 HOURS

OFF IN  
2 HOURS

## Kahve alma adedinin gösterilmesi

BREW  
- - - 86

## RESET fonksiyonu

Bu fonksiyon ile, son kahve alınmasından kaç saat sonra cihazın otomatik olarak "stand-by" moduna geçmesi istendiği ayarlanabilir.

- Ekranda **3 P** tuşunu en az 3 saniye basılı tutunuz.
- ← veya → tuşlarıyla **OFF IN** fonksiyonunu seçiniz.
- P** tuşuna basınız, saat göstergesi yanıp söner.
- ← veya → tuşları ile ayarlamayı yapınız.
- P** tuşuna basınız, dakika göstergesi yanıp söner.
- exit** tuşuna basınız. Kahve alınmaya hazır moduna geri dönlür.
- i** Cihazın otomatik devreye girme zamanı, elektrik kesilmesi veya elektrik şalterine **1** basılması durumunda da bellekte kalır.

Burada, o ana kadar alınmış olan espresso, kahve ve filtre kahve adedi gösterilir. Sayma işlemi otomatik olarak gerçekleşir.

- Ekranda **3 P** tuşunu en az 3 saniye basılı tutunuz.
- ← veya → tuşlarıyla **BREW** fonksiyonunu seçiniz.
- exit** tuşuna basınız. Kahve alınmaya hazır moduna geri dönlür.
- i** Burada herhangi bir değişiklik yapılamaz!

### Sadece "Stand by" modundan ayarlanabilir

- Aynı anda ← ve → tuşlarını en az 3 saniye basılı tutunuz. Kendi yaptığınız tüm ayarlar silinir.

# Sistem mesajları

Cihaz, işlemleri ve mesajları ekranda **3** gösterir.

	Anlamı	Giderilmesi
ADD WATER	Su yok veya eksik.	Su tankına <b>22</b> temiz, soğuk su doldurulmalıdır.
	<b>Bilgi:</b> Az miktarda bakiye su daima su tankında <b>22</b> kalır.	
	Su tankı <b>22</b> yok veya yerine doğru takılmamış.	Su deposunu <b>22</b> yerine takınız
ADD BEANS	Çekirdek kahve yok.	Çekirdek kahve haznesine <b>15</b> çekirdek kahve doldurunuz.
	<b>Not:</b> Çekirdek kahve doldur <b>ADD BEANS</b> ekran görüntüsü, tekrar kahve alınıncaya kadar yanar.	
FILL UP // PRESS PIPE-SYS // WATER	Cihaz içindeki su hattı sistemi boş.	Köpürtme memesi <b>13</b> altına uygun bir fincan yerleştiriniz. <b>2a</b> tuşuna basınız. (gerekirse birkaç defa).
SYSTEM TOO HOT	Buhar alındığı için sistem ısındı.	Sıcak su <b>2a</b> alarak sistemin soğumasını sağlayınız.
EMPTY TRAYS	Kahve <b>24</b> ve kahve tortu kabı <b>23</b> dolu veya kontaklar <b>26</b> kirli.	Kap <b>24</b> ve kahve tortu kabı <b>23</b> cihazdan dışarı çıkarılmalı, boşaltılmalı ve tekrar yerine takılmalıdır. Kontakları <b>26</b> temizleyiniz ve kurutunuz.
TRAYS MISSING	Kap <b>24</b> ve kahve tortu kabı <b>23</b> yok.	Kap <b>24</b> ve kahve tortu kabını <b>23</b> yerine oturana kadar içine sürünüz.
CLEAN UNIT	<b>clean</b> temizleme tuşuna <b>8</b> ışıklı halka kırmızı yanıyor.	Temizleme programı uygulanmalıdır – "Temizlenmesi" bölümüne bakınız.
UNIT IS CALCIF.	<b>calc 9</b> kireçten arındırma tuşuna ait ışıklı halka kırmızı yanıyor.	Kireçten arındırma programı uygulanmalıdır – "Kireçten arındırılması" bölümüne bakınız.
FILTER CHANGE	Filtrenin <b>27</b> etkisi 50 litre veya yakl. 2 ay sonra kaybolur.	Filtre <b>27</b> değiştirilmelidir (Sipariş no. 46 1732) veya cihazı filtersiz <b>27</b> çalıştırmaya devam ediniz. Ayarları değiştiriniz.

	Anlamı	Giderilmesi
B. UNIT MISSING	Pişirme ünitesi <b>18</b> eksik veya doğru takılmamış. Pişirme ünitesinin kulpu <b>18b</b> kapalı değil.	Pişirme ünitesini <b>18</b> takınız ve doğru takılmış olmasını kontrol ediniz. Kulpu <b>18b</b> sonuna kadar sağ alt yöne doğru çeviriniz.
	<b>Not:</b> Ekranda <i>ADD WATER</i> , <i>B. UNIT MISSING</i> , <i>EMPTY TRAYS</i> veya <i>TRAYS MISSING</i> mesajları <b>yanarken, cihazdan kahve alınamaz.</b>	

## Cihazın temizlenmesi

### Günlük temizlik

#### ⚠ Elektrik çarpma tehlikesi!

*Temizleme işleminden önce elektrik fişini prizden çekip çıkarınız.*

#### Dikkat

*Ovalama gerektiren temizlik malzemeleri kullanmayınız!*

*Cihazı kesinlikle suya sokmayınız!*

*Cihazı temizlemek için buharlı temizleme cihazı kullanmayınız.*

- Cihazın dışını nemli bir bez ile siliniz.
- Su tankını **22** durulayınız ve temiz su doldurunuz.
- numaralı kabı **24** ve kahve tortu kabını **23** cihazdan çıkarınız ve boşaltınız.  
Sadece kahve tortu kabını **23** bulaşık makinesinde temizleyiniz!
- Kontakları **26** temizleyiniz.
- Cihazın iç kısmını (kaplar) siliniz veya elektrikli süpürge ile temizleyiniz.

**Not:** Eğer cihaz  $\cup$  tuşu **4** ile soğuk konumda açılırsa veya kahve alındıktan sonra "stand-by" moduna alınırsa, cihaz otomatik olarak durulama işlemi yapar. Böylelikle sistem kendi kendini temizlemiş olur.

## Temizleme programı

CLEAN  
UNIT

Cihaz açıkken temizleme tuşunun **clean 8** ışıklı halkası kırmızı yanarsa ve ekranda cihazı **3** temizle **CLEAN UNIT** mesajı görünürse, cihazın en kısa zamanda temizlenmesi gerekir.

Cihazı temizlemek için, cihaz ile birlikte verilen temizleme tabletlerini kullanınız.

**Temizleme tabletini sadece cihaz bunu talep ettiğinde içine atınız.**

Bu tabletler özellikle bu cihaz için geliştirilmiştir ve yetkili servis üzerinden alınabilir (Sipariş no.: 31 0575).

**i** Temizleme programı esnasında, temizleme tuşunun **clean 8** ışıklı halkası yanıp söner.

### Dikkat

*Temizleme programı kesinlikle sona ermeden durdurulmamalıdır! Temizlik sıvıları içilmemelidir! Kesinlikle kireçten arındırma tabletleri veya başka kireçten arındırma maddeleri doldurmayınız.*

Temizlik programı süresince (yaklaşık 15 dakika) ekranda **3** işlemler ve talimatlar gösterilir.

### Temizlik programının başlatılması

- Su tankı **22** tamamen doldurulmalıdır.
- Temizleme tuşunu **clean 8** en az **3** saniye basılı tutunuz.
- Kabı **24** ve kahve tortu kabını **23** boşaltınız ve tekrar takınız.

**Not:** Cihaz otomatik olarak temizlenir. Bir sonraki ekran görüntüsünü bekleyiniz (yaklaşık 1 dakika).

- Sağ cihaz kapağını **19** ve filtre kahve haznesinin **16** kapağını açınız.
- İlgili göze **16** bir temizlik tableti atınız.
- Filtre kahve haznesinin **16** kapağını ve sağ cihaz kapağını **19** kapatınız.
- kahve alma tuşuna **cafe 5** basılmalıdır.

**Not:** Cihaz otomatik olarak temizlenir. Bir sonraki ekran görüntüsünü bekleyiniz (yaklaşık 10 dakika).

- Kabı **24** ve kahve tortu kabını **23** boşaltınız ve tekrar takınız.

Temizleme işlemi sona ermiştir. Temizleme tuşunun **clean 8** ışıklı halkası söner. Cihaz tekrar çalışmaya hazırdır.

CLEAN  
UNIT // COFFEE

EMPTY  
TRAYS

UNIT IS  
CLEANING

PULL IN // CLOSE  
DUCT // THE LID

PRESS  
CAFE

UNIT IS  
CLEANING

EMPTY  
TRAYS

COFFEE

## Köpürtme memesinin temizlenmesi

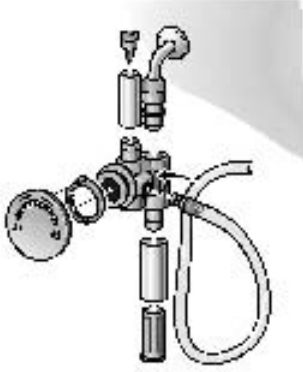

### Dikkat

Köpürtme memesini **13** her kullanımdan sonra temizleyiniz.

- Hortumu **13/f** içinde sıcak su olan bir kabın içine sokunuz.
- Uygun bir kabı lülenin **13** altına koyunuz.
- ☁ **2b** tuşuna basınız.

### ⚠ Haşlanma tehlikesi! Yanma tehlikesi!

☁ tuşuna basıldıktan sonra biraz sıçrama görülebilir. Dışarı çıkan buhar çok sıcaktır.

Köpürtme memesinin **13** dış tarafını soğuduktan hemen sonra siliniz.

- Yakl. 1 fincan su akıtınız.
- ☁ **2b** tuşuna tekrar basarak işlemi sona erdiriniz.
- Köpürtme memesini **13** iyice temizlemek için söküp parçalarına ayırınız.
- Otomatik temizleme **13** programına ek olarak pişirme ünitesi temizlenmek için çıkartılabilir.

## Pişirme ünitesinin temizlenmesi

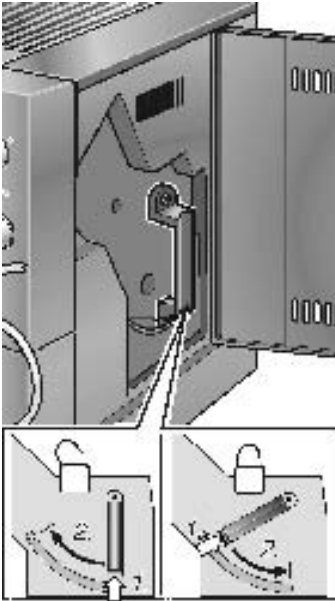

Otomatik temizleme programına ek olarak pişirme ünitesi temizlenmek için çıkartılabilir.

- Cihazı ☁ **4** tuşuyla kapatınız.
- Elektrik şalterini **1** konumundan 0 konumuna getiriniz.
- Pişirme ünitesi kapısını **17** madeni bir para ile açınız.
- Kırmızı düğmeyi **18a** basılı tutunuz ve kulpu **18b** duyulacak şekilde yerine oturana kadar yukarı çeviriniz.
- Pişirme ünitesini **18** kulptan tutarak dikkatli bir şekilde çıkartınız ve akan suyun altında temizleyiniz.

### Önemli:

Deterjan kullanmadan temizleyiniz ve bulaşık makinesine koymayınız.

- Cihazın iç kısmındaki pislikleri süpürge makinesiyle emdirerek temizleyiniz veya nemli bir bezle siliniz.
- Pişirme ünitesinin **18** ve cihazın iç kısmının kurumasını bekleyiniz.
- Pişirme ünitesini yerine oturana kadar içeri takınız.
- Kırmızı düğmeyi **18a** basılı tutunuz ve kulpu **18b** yerine oturana kadar aşağı çeviriniz. Pişirme ünitesi güvenli şekilde takılmıştır.
- Pişirme ünitesi kapısını **17** madeni bir parayla kapatınız.

# Kireçten arındırılmazse

UNIT  
CALCIF.

Cihaz açıkken **calc** kireçten arındırma tuşunun **9** ışıklı halkası kırmızı yanarsa ve ekranda **UNIT CALCIF:** mesajı görünürse, cihazda en kısa zamanda kireçten arındırma işlemi yapılmalıdır. Cihaz talimatlara göre kireçten arındırılmazsa, zarar görebilir.

## Dikkat

*Kesinlikle sirke veya sirke bazında maddeler ile kireçten arındırma işlemi yapmayınız!*

*Temizlik tabletleri kullanılmamalıdır.*

*Kireçten arındırma işlemi kesinlikle sona ermeden durdurulmamalıdır!*

*Kireçten arındırma sıvıları içilmemelidir!*

- Bir kireçten arındırma maddesi cihaz ile birlikte teslim edilir; özel geliştirilmiş ve uygun maddeler yetkili servis üzerinden alınabilir (Sipariş no.: 31 0451).
- Kireçten arındırma programı esnasında **calc** kireçten arındırma tuşunun **9** ışıklı halkası yanıp söner.

FILTER  
NO/OLD

## Dikkat

Kireçten arındırma programı sadece **FILTER NO/OLD** (FİLTRE hayır/eski) programında çalıştırılabilir.

**Kesinlikle filtre takılıyken kireçten arındırma işlemi yapmayınız.**

Kireçten arındırma programı süresince (yaklaşık 35 dakika), ekranda **3** işlemler ve talimatlar gösterilir. Belirtilen sürelerde sapmalar görülebilir.

## Kireçten arındırma programının başlatılması

- Kireçten arındırma tuşunu **calc 9 en az 3 saniye** basılı tutunuz.
- Kabı **24** ve kahve tortu kabını **23** boşaltınız ve tekrar takınız.
- Filtreyi **27** çıkartınız.
- Su tankına **22** su doldurunuz ve içine kireçten arındırma maddesi ilave ediniz; (toplam sıvı miktarı 0,5 litredir).

veya

- 0,5 litre hazır kireçten arındırma maddesi ilave ediniz.

**i** Tablet kullanmanız halinde, tabletleri ılık suya atınız ve suda çözülmesini bekleyiniz.

UNIT  
CALCIF. // COFFEE

EMPTY  
TRAYS // FILTER  
REMOVE



DESCALER // PRESS  
IN TANK WATER

UNIT DE-  
SCALING

EMPTY  
TRAYS

ADD  
WATER

PRESS  
WATER

UNIT DE-  
SCALING

EMPTY // CLEAN  
TRAYS CONTACTS

UNIT IS  
RINSING

CAFE

- Köpürtme memesinin **13** altına uygun büyüklükte bir toplama kabı koyunuz.
- /\ 2a** tuşuna basınız.

**Not:** Cihaz otomatik olarak kireçten arındırılır. Kireçten arındırma eriyiği belli aralıklarda önce toplama kabının içine ve sonra kabın **24** içine akar. Bir sonraki ekran **3** görüntüsünü bekleyiniz (yaklaşık 25 dakika).

- Kabı **24** ve kahve tortu kabını **23** boşaltınız ve tekrar takınız.
- Su tankını **22** durulayınız, en fazla işarete kadar temiz su doldurunuz **ve** tekrar takınız.
- Biriktirme kabını boşaltınız ve tekrar köpürtme memesi **13** altına koyunuz.
- /\ 2a** tuşuna basınız.

**Not:** Cihaz otomatik olarak durulanır. Su belli aralıklarda önce toplama kabının içine ve sonra kabın **24** içine akar. Bir sonraki ekran **3** görüntüsünü bekleyiniz (yaklaşık 7 dakika).

- Kabı **24** ve kahve tortu kabını **23** boşaltınız.
- Kontakları **26** temizleyiniz ve kurutunuz.
- Kabı **24** ve kahve tortu kabını **23** tekrar yerine takınız.
- Köpürtme memesi **13** ve cihaz üzerindeki su damlacıklarını siliniz.

**Not:** Cihaz otomatik olarak durulanır.

Kireçten arındırma işlemi sona ermiştir. Kireçten arındırma tuşuna **calc 9** ait ışıklı halka sönmüştür. Cihaz tekrar çalışmaya hazırdır.

# Küçük arızaları kendiniz giderebilirsiniz

Arıza	Sebebi	Giderilmesi
Çekirdek kahve kabı dolu olmasına rağmen göstergede <i>RDD BEANS</i> mesajı gösteriliyor.	Çekirdek kahve öğütme düzeni henüz otomatik olarak doldurulmamış.	Kahve alma tuşuna <b>cafe 5</b> tekrar basılmalıdır.
	Öğütme derecesi çok ince ayarlanmış ve kahve sertliği döner düğmesi <b>VERY MILD</b> konumuna ayarlanmış.	Öğütme derecesini daha kaba konuma ayarlayınız ve/veya daha sert kahve konumu seçiniz.
Sıcak su veya buhar alamak mümkün değil.	Köpürtme memesi <b>13</b> tıkanmış.	Köpürtme memesini <b>13</b> iyice temizleyiniz.
Çok az köpük var veya köpük çok sıvı.	Köpürtme memesi <b>13</b> tıkanmış.	Köpürtme memesini <b>13</b> iyice temizleyiniz.
	Tıkanmış regülatör <b>13g</b> veya tıkanmış döner düğme <b>13a</b> .	Ayrı parçalardaki süt artıklarını iyice temizleyiniz.
	Uygun olmayan süt.	% 1,5 yağlı soğuk süt kullanınız.
Kahve sadece damla damla akıyor.	Öğütme derecesi çok ince.	Öğütme derecesini daha kaba konuma ayarlayınız.
	Öğütülmüş filtre kahve tozu çok ince.	Daha kaba öğütülmüş filtre kahve tozu kullanınız.
Kahvede "krema" (köpük tabakası) yok.	Uygun olmayan bir kahve türü.	Kahve türünü değiştiriniz.
	Kahve çekirdekleri artık kavrulup öğütülecek tazelikte değil.	Taze kahve çekirdekleri kullanınız.
	Öğütme derecesi kullanılan kahve çekirdeklerine uygun değil.	Öğütme derecesini optimize ediniz.
Öğütme düzeni kahve çekirdeği öğütmüyor.	Kahve çekirdekleri öğütme düzeninin içine düşmüyor (çok yağlı veya kaygan).	Hafifçe kahve çekirdeği kabına vurunuz. Gerekirse kahve türünü değiştiriniz. Çekirdek kahve kabı boşken, kabı kuru bir bezle siliniz.
Kireçten arındırma programı çalışmaya başlamıyor.	Aktüel programlama: <i>FILTER YES/NEW</i> konumunda veya ekranda <i>FILTER CHANGE</i> mesajı gösteriliyor.	Programlamayı <i>FILTER NO/OLD</i> konumuna getiriniz – Kesinlikle filtre takılıyken kireçten arındırma işlemi yapmayınız.

Arıza	Sebebi	Giderilmesi
Kireçten arındırma programı çalışmaya başlamıyor.	Sistem çok sıcak.	Cihazdan sıcak su alınız.
Temizleme programı çalışmaya başlamıyor.	Sistem çok sıcak.	Cihazdan sıcak su alınız.
	Ekran göstergesi <i>FILTER CHANGE</i> .	Filtreyi değiştiriniz.
Öğütme düzeninden yüksek sesler geliyor.	Öğütme düzeninin içinde yabancı madde veya cisim var (örn. en seçme kahve türlerinde dahi olabilen küçük taşlar).	Hotline yardım hattını arayınız. <b>Bilgi:</b> Öğütülmüş filtre kahve tozu ile yine de kahve pişirilebilir.
Ekran göstergesi <i>BR. UNIT MISSING</i> (Pişirme ünitesi eksik)	"Sistem mesajları" bölümüne bakınız	
Ekran göstergesi <i>ERROR 1</i>	Cihaz çok soğuk.	Cihazın oda sıcaklığına kadar ısınmasını bekleyiniz.
Ekran göstergesi <i>ERROR 5</i> veya <i>ERROR 8</i>	Teknik arıza.	Elektrik şalteriyle 1 cihazı en az 10 saniye süreyle kapatınız.
<b>Arızalar bu bilgiler sayesinde giderilemezse, kesinlikle Hotline ile irtibat kurulmalıdır.</b>		

## Donmaya karşı koruma

⚠ **Transport veya depolama durumunda, donma etkisiyle hasar oluşmasını önlemek için, cihazın önceden tamamen boşaltılması gerekir.**

- i** Cihaz çalışmaya hazır olmalı ve su deposu dolu olmalıdır.
- Büyük ve ince bir kabı köpürtme memesinin **13** altına yerleştiriniz.
-  tuşuna **2b** basınız.
- Su deposunu **22** çıkarınız.
- Göstergede *ADD WATER* görününceye kadar bekleyiniz.
- Cihazı kapatınız.

## Garanti

Bu cihaz için, yurt dışındaki temsilciliklerimizin vermiş olduğu garanti şartları geçerlidir. Bu hususta daha detaylı bilgi almak için, cihazı satın aldığınız satıcıya baş vurunuz. Garanti süresi içerisinde bu garantiden yararlanabilmek için, cihazı satın aldığınızı gösteren fişi veya faturayı göstermeniz şarttır.

Değişiklikler olabilir

### Değerli Müşterimiz

Bosch Çağrı Yönetim Merkezi 444 6 333 no.lu telefon numarası ile, hafta içi ve cumartesi günleri 08.00-22.00, pazar günleri 10.00-18.00 saatleri arasında hizmet vermektedir. Bu saatler dışında aradığınızda adınızı, soyadınızı ve telefon numaranızı alan kodu ile bıraktığınızda ilk mesai saatinde sizinle iletişime geçilecektir.

Doğrudan bu numarayı çevirerek size en yakın Yetkili Servis telefonunu alabilir veya arzu ettiğiniz hizmeti talep edebilirsiniz.

Bosch Çağrı Yönetim Merkezimize ayrıca [www.boschevaletleri.com](http://www.boschevaletleri.com) adresindeki Müşteri Hizmetleri bölümünde bulunan Müşteri Hizmetleri Formunu doldurarak ya da 0216 528 91 88 no.lu telefona faks çekerek de ulaşabilirsiniz.

Aşağıda yer alan konularda yardımcı olmanızı rica ederiz.

1. Cihazınızı kullanma kılavuzunda belirtilen hususlara göre kullanmaya özen gösteriniz.
2. Ürününüzle ilgili hizmet talebiniz olduğunda yukarıda yazılı telefonlardan Çağrı Yönetim Merkezimizi arayınız.
3. Hizmet için gelen teknisyene "BOSCH YETKİLİ SİLİVİS" kimlik kartını sorunuz. Bu kimlik kartı, 18 yaşından küçük elemanlara verilmemektedir.
4. Yetkili servisimiz, cihazınızda yapılan herhangi bir işlemde sonra size servis fişini düzenleyip vermek zorundadır. Bu servis fişini mutlaka isteyiniz ve kesinlikle saklayınız.



### DİKKAT

Garanti süresinin anlaşmazlık durumunda fatura tarihi esas alınacağından bu belge ile birlikte faturanın veya okunaklı fotokopisinin saklanması gereklidir.

**YETKİLİ SATICI**

**BSH EV ALETLERİ SAN. VE TİC. A.Ş.**

**İmza ve kaşesi**

### MALİN

Cinsi : KÜÇÜK EV ALETLERİ  
Markası : BOSCH  
Modeli :  
Bandrol ve Seri No. :  
Teslim tarihi ve yeri :  
Azami tamir süresi :  
Cihaz ömrü :  
Kullanım Süresi : 7 YIL (Ürünün fonksiyonunu yerine getirebilmesi için gerekli yedek parça bulundurma süresi)

### SATICI FİRMANIN

Ünvanı :  
Adresi :  
Telefonu :  
Telefaksı :  
Tarih / İmza / Kaşe :



(Sabit telefonlardan veya cep telefonlarından alan kodu çevirmeden)

Sabit telefonlardan yapılan aramalarda şehir içi arama tarifi üzerinden, cep telefonu ile yapılan aramalarda ise GSM-GSM tarifi üzerinden ücretlendirme yapılmaktadır.

## Yazılı başvurular için adresimiz

BSH Ev Aletleri Sanayi ve Ticaret AŞ  
Çakmak Mah. Balkan Cad. No.: 51 Ümraniye 34770 - İstanbul

Bosch'u tercih ettiğiniz için teşekkür eder, ürününüzü iyi günlerde kullanmanızı dileriz.



# KÜÇÜK EV ALETLERİ GARANTİ BELGESİ

- Çihazınızın kullanım kılavuzunda belirtilmiş şekilde kullanılması ve yetkili teknik servis elemanları tarafından yapılan bakım, onarım veya başka bir nedenle müdahale edilmiş olması dışında, çihazın parçaları dahil olmak üzere tamamen malzeme, işçilik ve ücretin bakımına karşı **2 (İKİ) YIL SÜRE İLE GARANTİ EDİLMİŞTİR.**
- Arızaların giderilmesi konusunda uygulanacak teknik yöntemlerin tespiti ile değiştirilecek parçaların saptanması, tamamen firmamız aittir.
- Malın tesliminden sonraki yüklenim, taşıma ve montaj sırasında meydana gelen arızalar garanti kapsamı dışındadır.
- Belge üzerindeki yapıldığı, çihazın üzerindeki orijinal seri numarası kaldırıldığı veya tahribat yapıldığı takdirde garanti geçerli değildir.

### GARANTİ ŞARTLARI

1. Garanti süresi malın teslim tarihinden itibaren başlar ve 2 yıldır.
2. Malın bütün parçaları dahil olmak üzere herhangi bir nedenle firmamızın garantisini kapsamadığıdır.
3. Malın garanti süresi içerisinde arızalanması durumunda, benzeri göçün süre garanti süresine eklenir. Malın tamiri süresi en fazla 30 iş günüdür. Bu süre, malın ilişkin arızanın servis istasyonuna, servis istasyonunun olmaması durumunda, malın teslimi, beyir, arızası, temsilciliği, ithalatçı veya imalatçısından birisine bilginin tarihinden itibaren başlar. Servis malının arızasının 15 iş günü içerisinde giderilmesini garanti eder. İthalatçı veya imalatçıya malın teslimi yapıldığı takdirde garanti süresi uzatılmaktadır. Bu süre, malın teslim tarihinden itibaren başlar ve 2 yıldır. Bu süre, malın teslim tarihinden itibaren başlar ve 2 yıldır.
4. Malın garanti süresi içerisinde, gerek malzeme ve işçilik gereksinimleri için malın teslim tarihinden itibaren başlar ve 2 yıldır. Bu süre, malın teslim tarihinden itibaren başlar ve 2 yıldır.
5. Tüketicinin özlemi hakkını kullanmasına rağmen malın:
  - "Büyük bir teslimatı diğer bir teslimatı, bir ürünün garanti süresi için bir kurtulmuş" için bir kurtulmuş, aynı arızanın ikinci kez tekrarlanması veya farklı arızaların diğer bir takım problemlerle ilgili olması veya benzeri garanti süresi içinde farklı arızaların toplamının ağırlıklı olarak olması nedeniyle yeni bir süre, bu arızaların meydana gelmesi için garanti süresini uzatmaz.
  - Tamiri için gereken arızanın süresinin aşılması,
  - Firmamızın servis istasyonunun, servis istasyonunun mevcut olmaması halinde servis istasyonu, beyir, arızası, temsilciliği, ithalatçı veya imalatçı-üreticisinden birisine düzenli olarak raporlar arızanın tamiri mümkün bulunmadığını belirlerse, durumlarında, tüketici malın teslim tarihinden itibaren başlar ve 2 yıldır. Bu süre, malın teslim tarihinden itibaren başlar ve 2 yıldır.
6. Malın kullanım kılavuzunda yer alan hususlara aykırı kullanılması veya yanlış kullanım arızaları garanti kapsamı dışındadır.
7. Garanti belgesi ile ilgili olarak okunulacak sorular için Sanayi ve Ticaret Bakanlığı, Tüketicinin ve Rekabetin Korunması Genel Müdürlüğü'ne başvurulabilir.

Bu Garanti Belgesinin kullanılması için 4077 sayılı Tüketicinin Korunması Hakkında Kanun ve bu Kanunla değiştirilerek yürürlüğe giren Kanun, Garanti Belgesi Uygulanması Esaslarına Dair Tebliğ ve ayrıca, T.C. Sanayi ve Ticaret Bakanlığı, Tüketicinin ve Rekabetin Korunması Genel Müdürlüğü tarafından izin verilmiştir.

Bu ürün Bosch için BSH Ev Aletleri San. ve Tic. AŞ tarafından ithal edilmektedir.

BSH Ev Aletleri San. ve Tic. AŞ bir BOSCH ÜNİ SİEMENS HAUSER&TE GMBH kuruluşudur.

### BSH EV ALETLERİ SAN. VE TİC. AŞ

Çakmak Mah. Balkan Cad. No: 51  
Ümraniye 34770 - İstanbul  
Tel.: (0216) 525 8000  
Faks: (0216) 525 97 48

### Üretim Yeri

BSH Bosch und Siemens Hauger&te GmbH  
Carl-Wery-Str. 34  
D-81735 München  
Phone: +49 (89) 49 90 01  
Fax: +49 (89) 49 90 21 28

Ürün Adı	Ürün Kodu	Garanti Tarihi
Bosch	03010	14.02.2002
Bosch	03011	14.02.2002
Bosch	03012	14.02.2002
Bosch	03013	14.02.2002
Bosch	03014	14.02.2002
Bosch	03015	14.02.2002
Bosch	03016	14.02.2002
Bosch	03017	14.02.2002
Bosch	03018	14.02.2002
Bosch	03019	14.02.2002
Bosch	03020	14.02.2002
Bosch	03021	14.02.2002
Bosch	03022	14.02.2002
Bosch	03023	14.02.2002
Bosch	03024	14.02.2002
Bosch	03025	14.02.2002
Bosch	03026	14.02.2002
Bosch	03027	14.02.2002
Bosch	03028	14.02.2002
Bosch	03029	14.02.2002
Bosch	03030	14.02.2002
Bosch	03031	14.02.2002
Bosch	03032	14.02.2002
Bosch	03033	14.02.2002
Bosch	03034	14.02.2002
Bosch	03035	14.02.2002
Bosch	03036	14.02.2002
Bosch	03037	14.02.2002
Bosch	03038	14.02.2002
Bosch	03039	14.02.2002
Bosch	03040	14.02.2002
Bosch	03041	14.02.2002
Bosch	03042	14.02.2002
Bosch	03043	14.02.2002
Bosch	03044	14.02.2002
Bosch	03045	14.02.2002
Bosch	03046	14.02.2002
Bosch	03047	14.02.2002
Bosch	03048	14.02.2002
Bosch	03049	14.02.2002
Bosch	03050	14.02.2002
Bosch	03051	14.02.2002
Bosch	03052	14.02.2002
Bosch	03053	14.02.2002
Bosch	03054	14.02.2002
Bosch	03055	14.02.2002
Bosch	03056	14.02.2002
Bosch	03057	14.02.2002
Bosch	03058	14.02.2002
Bosch	03059	14.02.2002
Bosch	03060	14.02.2002
Bosch	03061	14.02.2002
Bosch	03062	14.02.2002
Bosch	03063	14.02.2002
Bosch	03064	14.02.2002
Bosch	03065	14.02.2002
Bosch	03066	14.02.2002
Bosch	03067	14.02.2002
Bosch	03068	14.02.2002
Bosch	03069	14.02.2002
Bosch	03070	14.02.2002
Bosch	03071	14.02.2002
Bosch	03072	14.02.2002
Bosch	03073	14.02.2002
Bosch	03074	14.02.2002
Bosch	03075	14.02.2002
Bosch	03076	14.02.2002
Bosch	03077	14.02.2002
Bosch	03078	14.02.2002
Bosch	03079	14.02.2002
Bosch	03080	14.02.2002
Bosch	03081	14.02.2002
Bosch	03082	14.02.2002
Bosch	03083	14.02.2002
Bosch	03084	14.02.2002
Bosch	03085	14.02.2002
Bosch	03086	14.02.2002
Bosch	03087	14.02.2002
Bosch	03088	14.02.2002
Bosch	03089	14.02.2002
Bosch	03090	14.02.2002
Bosch	03091	14.02.2002
Bosch	03092	14.02.2002
Bosch	03093	14.02.2002
Bosch	03094	14.02.2002
Bosch	03095	14.02.2002
Bosch	03096	14.02.2002
Bosch	03097	14.02.2002
Bosch	03098	14.02.2002
Bosch	03099	14.02.2002
Bosch	03100	14.02.2002









## Garantiebedingungen

### Gültig in der Bundesrepublik Deutschland

Die nachstehenden Bedingungen, die Voraussetzungen und Umfang unserer Garantieleistung umschreiben, lassen die Gewährleistungsverpflichtung des Verkäufers aus dem Kaufvertrag mit dem Endabnehmer unberührt.

### Für Produktinformationen sowie Anwendungs- und Bedienungsfragen aus Deutschland:

**Bosch – Infoteam** (Mo–Fr: 8.00–18.00 Uhr erreichbar)

Tel.: **01805 267242\*** oder  
unter **bosch-infoteam@bshg.com**

\* 0,14 EUR/min aus dem Festnetz der T-Com;  
Mobilfunktarife können abweichen

Für dieses Gerät leisten wir Garantie gemäß nachstehenden Bedingungen:

1. Wir beheben unentgeltlich nach Maßgabe der folgenden Bedingungen (Nr. 2 – 6) Mängel am Gerät, die nachweislich auf einem Material- und/ oder Herstellungsfehler beruhen wenn sie uns unverzüglich nach Feststellung und innerhalb von 24 Monaten – bei gewerblichem Gebrauch oder gleichzusetzender Beanspruchung innerhalb von 12 Monaten – nach Lieferung an den Erstendabnehmer gemeldet werden. Zeigt sich der Mangel innerhalb von 6 Monaten ab Lieferung, wird vermutet, dass es sich um einen Material- oder Herstellungsfehler handelt.
2. Die Garantie erstreckt sich nicht auf leicht zerbrechliche Teile wie z.B. Glas oder Kunststoff bzw. Glühlampen, sowie nicht auf Schäden, die durch Steine im Mahlwerk verursacht wurden und nicht auf Schäden aus chemischen und elektrochemischen Einwirkungen von Wasser, wie verkalkte Heizsysteme. Ebenso kann keine Garantie übernommen werden, für nutzungsbedingte Schäden an Verschleißteilen, sowie Schäden infolge übermäßiger Beanspruchung (mehr als 7500 Brühungen pro Jahr).  
Eine Garantiepflicht wird nicht ausgelöst durch geringfügige Abweichungen von der Soll-Beschaffenheit, die für Wert und Gebrauchstauglichkeit des Gerätes unerheblich sind, oder durch Schäden aus chemischen und elektrochemischen Einwirkungen von Wasser, sowie allgemein aus anomalen Umweltbedingungen oder sachfremden Betriebsbedingungen oder das Gerät sonst mit ungeeigneten Stoffen in Berührung gekommen ist. Ebenso kann keine Garantie übernommen werden, wenn die Mängel am Gerät auf Transportschäden, die nicht von uns zu vertreten sind, nicht fachgerechte Installation und Montage, Fehlgebrauch, mangelnde Pflege oder Nichtbeachtung von Bedienungs- oder Montagehinweisen zurückzuführen sind.  
Der Garantieanspruch erlischt, wenn Reparaturen oder Eingriffe von Personen vorgenommen werden, die hierzu von uns nicht ermächtigt sind, oder wenn unsere Geräte mit Ersatzteilen, Ergänzungs- oder Zubehörteilen versehen werden, die keine Originalteile sind und dadurch ein Defekt verursacht wurde.
3. Die Garantieleistung erfolgt in der Weise, dass mangelhafte Teile nach unserer Wahl unentgeltlich instandgesetzt oder durch einwandfreie Teile ersetzt werden.  
Espresso-/Kaffee-Vollautomaten für die unter Bezugnahme auf diese Garantie eine Garantieleistung beansprucht wird, sind in unsere Zentralwerkstatt für Kleine Hausgeräte (siehe unter Adressen) einzusenden. Nach Kontaktaufnahme mit der Info-Hotline wird gegebenenfalls eine Abholung veranlasst.  
Instandsetzungen am Aufstellungsort können nur für stationär betriebene (feststehende) Geräte verlangt werden. Es ist jeweils der Kaufbeleg mit Kauf- und/oder Lieferdatum vorzulegen. Ersetzte Teile gehen in unser Eigentum über.
4. Sofern die Nachbesserung von uns abgelehnt wird oder fehlschlägt, wird innerhalb der oben genannten Garantiezeit auf Wunsch des Endabnehmers kostenfrei gleichwertiger Ersatz geliefert.  
Im Falle einer Ersatzlieferung behalten wir uns die Geltendmachung einer angemessenen Nutzungsanrechnung für die bisherige Nutzungszeit vor.
5. Garantieleistungen bewirken weder eine Verlängerung der Garantiefrist, noch setzen sie eine neue Garantiefrist in Lauf. Die Garantiefrist für eingebaute Ersatzteile endet mit der Garantiefrist für das ganze Gerät.
6. Weitergehende oder andere Ansprüche, insbesondere solche auf Ersatz außerhalb des Gerätes entstandener Schäden sind – soweit eine Haftung nicht zwingend gesetzlich angeordnet ist – ausgeschlossen.  
Diese Garantiebedingungen gelten für in Deutschland gekaufte Geräte. Werden Geräte ins Ausland verbracht, die die technischen Voraussetzungen (z.B. Spannung, Frequenz, Gasarten, etc.) für das entsprechende Land aufweisen und die für die jeweiligen Klima- und Umweltbedingungen geeignet sind, gelten diese Garantiebedingungen auch, soweit wir in dem entsprechenden Land ein Kundendienstnetz haben.  
Für im Ausland gekaufte Geräte gelten die von unserer jeweils zuständigen Landesvertretung herausgegebenen Garantiebedingungen. Diese können Sie über Ihren Fachhändler, bei dem Sie das Gerät gekauft haben, oder direkt bei unserer Landesvertretung anfordern.

### Beachten Sie unser weiteres Kundendienst-Angebot:

Auch nach Ablauf der Garantie stehen Ihnen unser Werkskundendienst und unsere Servicepartner zur Verfügung.

**Robert Bosch Hausgeräte GmbH**  
**Carl-Wery-Str. 34 / 81739 München // Germany**

9000 194 457 / 8801  
de, en, fr, it, nl, tr

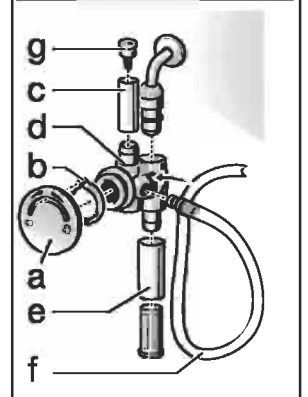
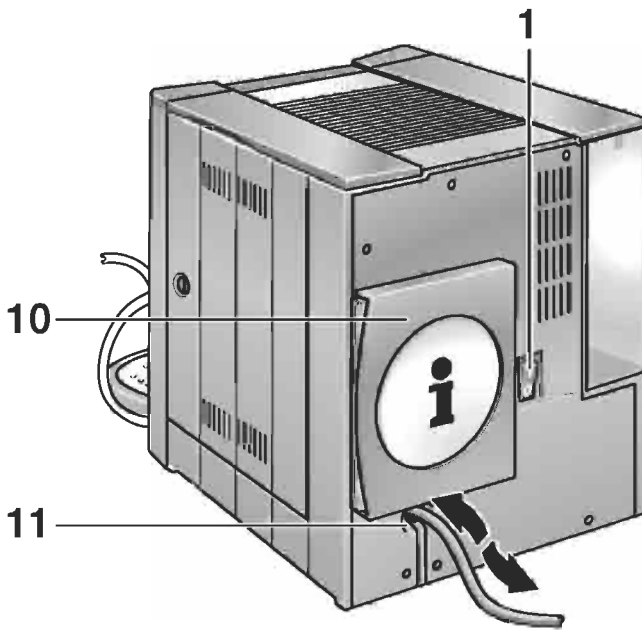
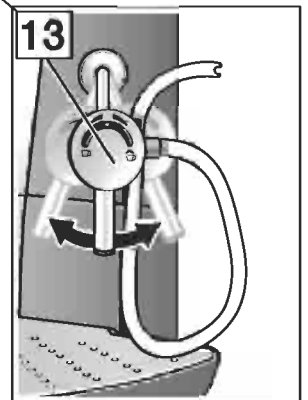
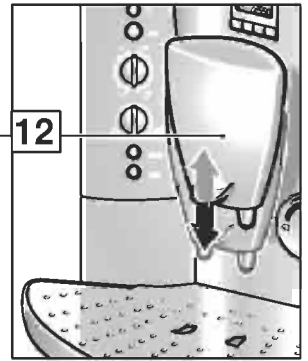

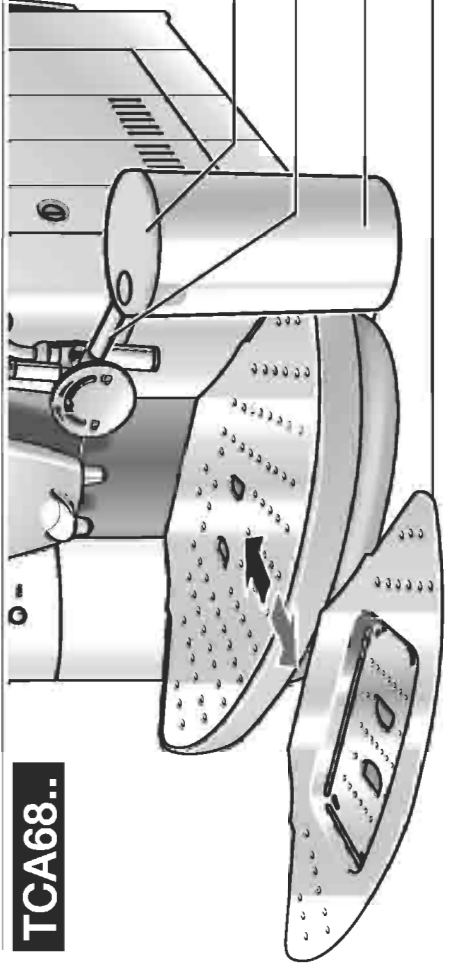
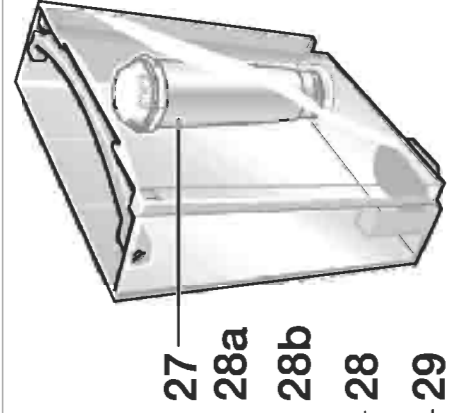
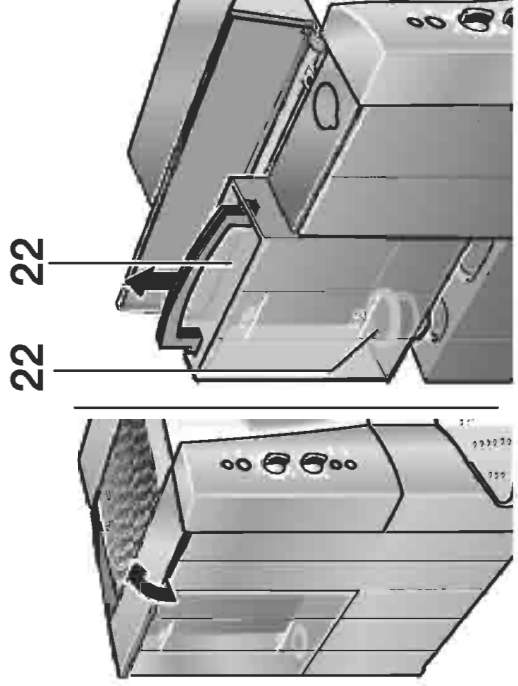
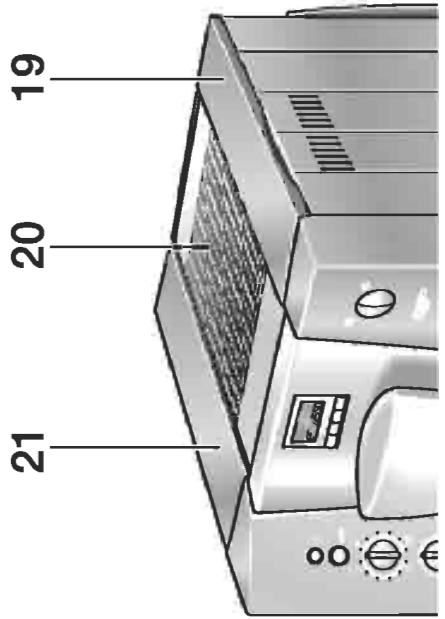
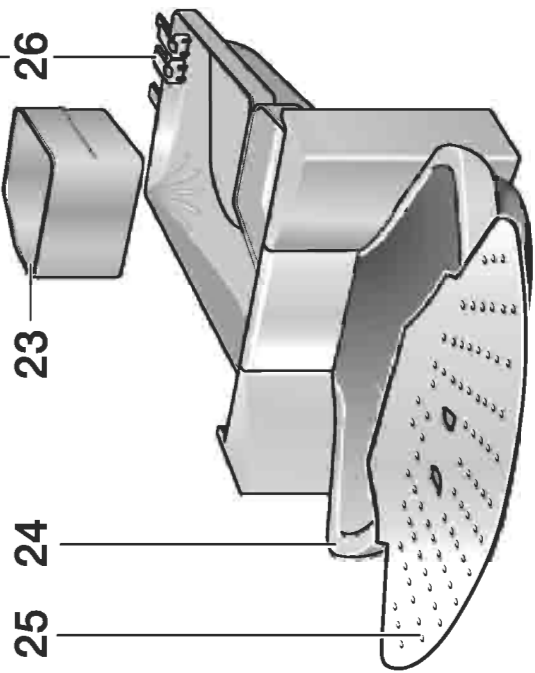
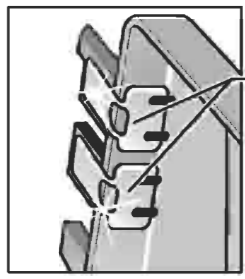

TCA68..

